



# INSTRUCTIVO PARA LA Y EL FUNCIONARIO DE CASILLA ESPECIAL **ELECCIONES LOCALES**



## **PROCESO ELECTORAL**

# 2023-2024

## **INSTITUTO ELECTORAL DEL ESTADO DE CAMPECHE**

### **Consejero Presidente Provisional**

Mtro. Juan Carlos Mena Zapata

### **Consejeras y Consejeros Electorales**

Mtra. Fátima Gisselle Meunier Rosas

Mtro. Abner Ronces Mex

Mtra. Clara Concepción Castro Gómez

Lic. Danny Alberto Góngora Moo

Lcda. Nadine Abigail Moguel Ceballos

### **Encargado de despacho de la Secretaría Ejecutiva**

Lic. David Antonio Hernández Flores

### **Directora Ejecutiva de Administración, Prerrogativas de Partidos y Agrupaciones Políticas**

C.P. Iris Jazmín Navarrete Carrillo

### **Encargado de Despacho de la Dirección Ejecutiva de Organización Electoral, Partidos y Agrupaciones Políticas**

Lic. Luis Alfonso Rivero Novelo

### **Directora Ejecutiva de Educación Cívica y Participación Ciudadana**

Lcda. Lilitiana Luisa del Rosario Vivanco  
Verduzco

## **INSTITUTO NACIONAL ELECTORAL**

### **Consejera Presidenta**

Lcda. Guadalupe Taddei Zavala

### **Consejeras y Consejeros Electorales**

Mtro. Arturo Castillo Loza

Norma Irene De La Cruz Magaña

Dr. Uuc-Kib Espadas Ancona

Mtro. José Martín Fernando Faz Mora

Carla Astrid Humphrey Jordan

Mtra. Rita Bell López Vences

Mtro. Jorge Montaña Ventura

Mtra. Dania Paola Ravel Cuevas

Mtro. Jaime Rivera Velázquez

Mtra. Beatriz Claudia Zavala Pérez

### **Encargada de despacho de la Secretaría Ejecutiva**

Mtra. Claudia Edith Suárez Ojeda

### **Encargado de despacho del Órgano Interno de Control**

Lic. Oswaldo Peralta Rivera

### **Directora Ejecutiva de Capacitación Electoral y Educación Cívica**

Lcda. María Elena Cornejo Esparza

### **Titular de la Vocalía Ejecutiva de la Junta Local Ejecutiva en Campeche**

C.P. Fernando Balmes Pérez

## Contenido

Presentación.....	3
1. La Jornada Electoral .....	5
1.1 ¿Qué cargos se elegirán a nivel local? .....	5
2. Preparación e instalación de la casilla .....	9
3. Votación.....	13
4. Conteo de los votos y llenado de las actas .....	19
4.1 Clasificación de los votos .....	19
4.2 Conteo de los votos y llenado de las hojas para hacer operaciones de escrutinio y cómputo.....	27
4.3 Llenado de las actas de escrutinio y cómputo .....	33
5. Integración de los expedientes de casilla y de los paquetes electorales	40
5.1 ¿Cómo se integran las bolsas y los paquetes electorales?.....	40
6. Publicación de resultados y clausura de la casilla .....	54
6.1 ¿Cómo se realiza la publicación de resultados? .....	54
6.2 ¿Quién entrega los paquetes electorales locales?.....	55
Ejercicio de llenado de la documentación electoral en la casilla especial..	59
Práctica de llenado de la documentación .....	77
Anexo 1 .....	133
Anexo 2 .....	134

## Presentación

El 2 de junio de 2024 nuestro país celebrará elecciones concurrentes, es decir, el mismo día se llevarán a cabo elecciones federales y locales para renovar a representantes de los poderes ejecutivo y legislativo. A través de este proceso, millones de mexicanas y mexicanos podrán ejercer su derecho al voto para elegir a quienes ocuparán la **Presidencia** de la República, las **senadurías** y las **diputaciones federales**, así como las **diputaciones locales**, los **ayuntamientos** y las **juntas municipales** en Campeche.

Para hacerlo posible, se requiere que 1.5 millones de personas como tú participen recibiendo, contando y registrando los votos de sus vecinos y vecinas en la instalación de alrededor de 170 mil casillas en todo el país.

Tu participación es primordial, pues como funcionario de casilla especial estarás a cargo de garantizar el ejercicio del voto a las y los ciudadanos que el día de la elección se encuentren fuera de la sección que corresponde a su domicilio.

Para facilitar esta gran labor, la casilla especial en la que participarás contará con una computadora portátil cargada con el Sistema de Consulta en Casillas Especiales (SICCE), el cual permite la revisión de los datos de la ciudadanía para saber si cumplen los requisitos para poder votar y, en su caso, los cargos por los que pueden hacerlo.

Tu participación es primordial, pues sin el apoyo de las ciudadanas y ciudadanos que ese día se convierten en autoridad electoral al integrar las casillas, las elecciones no podrían realizarse. Por ello, es fundamental que asistas el día de la elección y realices con esmero las tareas que tendrás a tu cargo.

Te agradecemos todo tu esfuerzo y compromiso.



# 1. Jornada Electoral

---

1.1. ¿Qué cargos se elegirán a nivel local?

PROCESO ELECTORAL 2023 - 2024

## 1. La Jornada Electoral

Es el día en el que las y los ciudadanos mexicanos votamos para elegir a nuestros representantes y gobernantes.



### 1.1 ¿Qué cargos se elegirán a nivel local?

En Campeche elegiremos los siguientes cargos de elección popular:

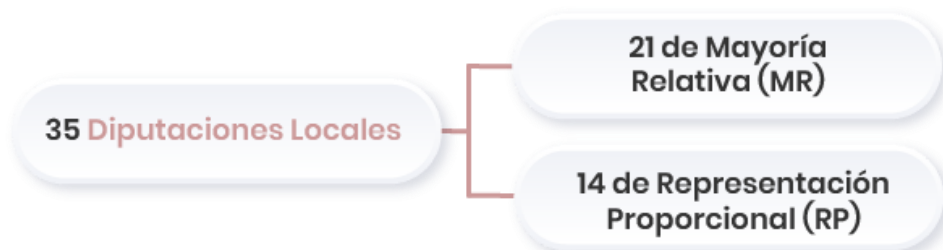



En el **Anexo 1** se puede revisar la información de presidencias municipales, presidencias de secciones municipales, regidurías y sindicaturas a elegir por municipio y sección municipal.

Además de los siete partidos políticos con registro nacional, actualmente en Campeche hay cuatro partidos locales y éstos son:



Partido Encuentro Solidario Campeche



Partido Campeche Libre



Partido Espacio Democrático de Campeche



Partido Movimiento Laborista Campeche

Las y los candidatos a **diputaciones locales**, **ayuntamientos** y **juntas municipales** pueden ser propuestos por un partido político o varios partidos en coalición. También puede haber candidaturas independientes, sus nombres aparecen al final de la boleta.



Al recibir la documentación y el material electoral, la o el Presidente debe revisar que le entreguen 1,000 boletas para la elección de **diputaciones locales**, 1,000 boletas para la elección de **ayuntamientos** y 1,000 boletas para la elección de **juntas municipales**, además de las necesarias para que voten las y los representantes de partido político y candidaturas independientes (en adelante representantes).



## 2. Preparación e instalación de la casilla

---

PROCESO ELECTORAL 2023 - 2024

## 2. Preparación e instalación de la casilla

### RECUERDA:

La casilla especial se instala para recibir los votos de las y los electores que el día de la elección están fuera de la sección electoral que les corresponde de acuerdo a su domicilio.

La o el operador del equipo de cómputo deberá estar junto a quien preside la casilla, de manera que la pantalla del equipo pueda ser observada por la o el Presidente de la casilla especial, por la o el propio operador del equipo de cómputo y por la persona electora que acuda a votar.



Una vez que se realizaron todas las actividades que se indican en el *Instructivo para la y el Funcionario de Casilla Especial* de la elección federal relacionadas con la instalación de la mesa directiva de casilla, la o el **2do. Secretario** llena en el Acta de la jornada electoral local el apartado “Instalación de la casilla”, para lo cual debe realizar las siguientes actividades.



1

Llena los datos de identificación de casilla. En el espacio de **Distrito Electoral Local** copia el número que se encuentra en tu nombramiento.

2

Cuenta una por una las boletas de las elecciones de **diputaciones locales**, ayuntamientos y **juntas municipales** y anota las cantidades, con número y letra.

3

Escribe los números de folio inicial y final de las boletas recibidas; en caso de que no sean consecutivos, registrar el número de folio inicial y final de cada bloque.

4

Llena los demás datos de este apartado.

5

Solicita a las y los funcionarios que firmen la columna "Instalación de la casilla" del apartado B del acta (columna color rosa).

6

Solicita a las y los representantes que estén presentes, que firmen la columna "Instalación de la casilla" del apartado C del acta (columna color rosa).

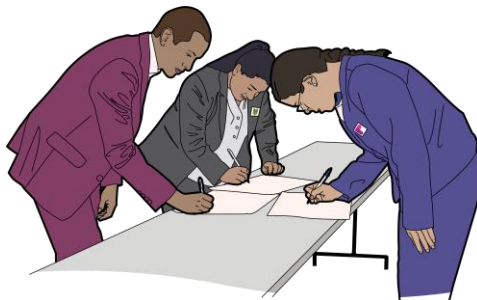

**IMPORTANTE:**

En las casillas especiales, además de las 1,000 boletas disponibles para que las y los electores voten por cada cargo (tanto federal como local), se contará con un número determinado de boletas para que voten las y los representantes ante la casilla. En caso de que sobren algunas de estas boletas, no podrán entregarse a ninguna persona que no esté acreditada como representante ante la casilla.

A continuación, se presenta un ejemplo del llenado del apartado "Instalación de la casilla" del Acta de la jornada electoral local.



### INSTALACIÓN DE LA CASILLA

**2** La casilla se instaló en: **Av. 20 de Noviembre sin número. Localidad Pich. C.P. 24572**  
(Escriba el lugar cote, número, colonia y localidad)

\_\_\_\_\_ y su instalación empezó a las: **07 : 30** am. del día 2 de Junio de 2024.  
(Con número) (Con número)

Si la casilla se instaló en un lugar diferente al aprobado por el Consejo Distrital, explique las causas: \_\_\_\_\_

**3** Cuente una por una el total de boletas recibidas y anote la cantidad:

**DEPUTACIONES LOCALES** 1 0 4 8 Mil cuarenta y ocho  
(Con número) (Con letra)

**AYUNTAMIENTOS LOCALES** 1 0 4 8 Mil cuarenta y ocho  
(Con número) (Con letra)

**JUNTAS MUNICIPALES** 1 0 4 8 Mil cuarenta y ocho  
(Con número) (Con letra)

**4** Escriba el número de folios inicial y final de las boletas de la elección de Diputaciones Locales, Ayuntamientos y Juntas Municipales recibidas, en caso de que los folios no sean continuos, utilice el segundo recuadro.

**DEPUTACIONES LOCALES** DEL FOLIO INICIAL: 1 2 1 9 3 8 AL FOLIO FINAL: 1 2 2 9 8 5  
(Con número) (Con número) (Con número) (Con número)

**AYUNTAMIENTOS** DEL FOLIO INICIAL: 1 2 1 9 3 8 AL FOLIO FINAL: 1 2 2 9 8 5  
(Con número) (Con número) (Con número) (Con número)

**JUNTAS MUNICIPALES** DEL FOLIO INICIAL: 1 2 1 9 3 8 AL FOLIO FINAL: 1 2 2 9 8 5  
(Con número) (Con número) (Con número) (Con número)

**5** ¿Alguna o algún representante de partido político y de candidaturas independientes firmó o selló las boletas?  
Marque con "X" la o el representante que firmó o selló las boletas:  SI  NO (Marque con una "X")

**6** Cuando las urnas fueron armadas ante las y los funcionarios y las representaciones partidistas y de candidaturas independientes presentes, la o el presidente:  
¿Comprobó que las urnas estaban vacías?  SI  NO (Marque con una "X")  
¿Colocó las urnas a la vista de todas las personas?  SI  NO (Marque con una "X")

**7** En caso de que se hubieran presentado incidentes durante la instalación de la casilla marque en el apartado **A**

**8** Escriba el nombre del funcionario de mesa directiva de casilla y de las representaciones partidistas y de candidaturas independientes en los apartados **B** y **C** según corresponda, y asegúrese de que firmen en la columna de instalación de la casilla (color rosa).

**9** La votación inició a las **08 : 00** a.m.

**1** **ACTA DE LA JORNADA ELECTORAL**

**2** **REPRESENTACIONES PARTICIPANTES EN LA CASILLA**

CARGO	NOMBRE	SEÑALA LA COLUMNA EN LA QUE SE FIRMÓ O SELLÓ LAS BOLETAS
PRESIDENTE	LORENA UMAS	
1er. SECRETARIO	EMILIO CANCELES	
2do. SECRETARIO	TERESA ACTAS	
1er. ESCRIBANAJA	MARIO VOTOS	
2da. ESCRIBANAJA	DIANA PAQUETES	
3ra. ESCRIBANAJA	ESTEBAN SECCIONES	

**1** **ACTA DE LA JORNADA ELECTORAL**

**2** **REPRESENTACIONES PARTICIPANTES EN LA CASILLA**

CARGO	NOMBRE	SEÑALA LA COLUMNA EN LA QUE SE FIRMÓ O SELLÓ LAS BOLETAS
PRESIDENTE	LORENA UMAS	
1er. SECRETARIO	EMILIO CANCELES	
2do. SECRETARIO	TERESA ACTAS	
1er. ESCRIBANAJA	MARIO VOTOS	
2da. ESCRIBANAJA	DIANA PAQUETES	
3ra. ESCRIBANAJA	ESTEBAN SECCIONES	

**3** Marque con una "X" si la o el funcionario se tomó de la fila de votantes.

CARGO	SEÑALA LA COLUMNA EN LA QUE SE FIRMÓ O SELLÓ LAS BOLETAS	SEÑALA LA COLUMNA EN LA QUE SE TOMÓ DE LA FILA DE VOTANTES	SEÑALA LA COLUMNA EN LA QUE SE FIRMÓ O SELLÓ LAS BOLETAS
PRESIDENTE	LORENA UMAS		
1er. SECRETARIO	EMILIO CANCELES		
2do. SECRETARIO	TERESA ACTAS		
1er. ESCRIBANAJA	MARIO VOTOS		
2da. ESCRIBANAJA	DIANA PAQUETES		
3ra. ESCRIBANAJA	ESTEBAN SECCIONES		

**4** Marque con una "X" en la columna correspondiente si la o el representante es propietario (P) o suplente (S), si firmó bajo protesta o si no firmó por negativa o abandono. Los espacios con líneas diagonales en la columna de instalación de casilla se deben ser vacíos.

REPRESENTACIONES PARTICIPANTES EN LA CASILLA	NOMBRE COMPLETO	PROPIETARIO (P) O SUPLENTE (S)	SEÑALA LA COLUMNA EN LA QUE SE FIRMÓ O SELLÓ LAS BOLETAS	SEÑALA LA COLUMNA EN LA QUE SE TOMÓ DE LA FILA DE VOTANTES	SEÑALA LA COLUMNA EN LA QUE SE FIRMÓ O SELLÓ LAS BOLETAS
Partidos Políticos	Cataldiel Distrital	X			
	Regina Documentos	X			
	Pedro Secciones	X			
	Jorge Cortina	X			
	Renata Legal	X			
	Mirceida Filia	X			
	Alfonso Local	X			
	Alberto Resuadado	X			
	Fabiola Espedientes	X			
	Mauricio Castillas	X			
	Luisa Mamparas	X			
	Anita Elecciones	X			
	Gonzalo Tinta	X			
	Isaac Canal	X			



### 3. Votación

### 3. Votación

En el *Instructivo para la y el Funcionario de Casilla Especial* de la elección federal se detallan los pasos a seguir para recibir los votos, así como para el cierre de la votación.

Cuando la o el Presidente entregue las boletas a las y los electores, se debe asegurar de que sean para todas las elecciones y de conformidad con los siguientes colores:



NO.	CARGO DE ELECCIÓN	BOLETA DE COLOR
1	Presidencia	Café
2	Senadurías	Gris
3	Diputaciones federales	Beige
4	Diputaciones locales	Rosa
5	Ayuntamientos	Verde oliva
6	Juntas municipales	Mostaza



#### RECUERDA:

La o el operador del equipo de cómputo busca la información de la Credencial para Votar de cada persona en el sistema instalado en el equipo de cómputo que habrá en cada casilla. En dicho sistema se consulta si la credencial es vigente y los cargos por los que puede votar. Si uno de los cargos es de Diputaciones locales por Representación Proporcional, la o el Presidente coloca el sello "Representación Proporcional" en la parte superior de la boleta correspondiente.



Para saber qué hacer en caso de no poder utilizar el sistema que contiene el equipo de cómputo, revisa el **ANEXO 2**.

En caso de que se presente algún incidente durante la votación, la o el **2do. Secretario** lo describe en la Hoja de incidentes de la elección local.



**IMPORTANTE:**

La o el Presidente es la máxima autoridad en la casilla, por lo que debe asegurar y cuidar que se respete el derecho a votar de todas las personas, sin importar si son hombres o mujeres, si tienen alguna discapacidad, su origen étnico, religión, condición social o de salud, sus preferencias sexuales, expresión o identidad de género, estado civil, apariencia o cualquier otra condición.

Al finalizar la votación la o el **2do. Secretario** llena el apartado “Cierre de la votación” del Acta de la jornada electoral local, de acuerdo con lo siguiente:

**1**

Registra la hora del término de la votación.

**2**

Registra, en su caso, si se presentaron incidentes y el momento en que se hayan presentado.

**3**

Solicita a las y los funcionarios que firmen la columna “Cierre de la votación” del apartado **B** del acta (color café claro).

**4**

Solicita a las y los representantes presentes al momento del cierre que firmen la columna “Cierre de la votación” del apartado **C** del acta (color café claro).

En el siguiente **ejemplo** se muestra el llenado del apartado “Cierre de la votación” del Acta de la jornada electoral local y de la Hoja de incidentes local.

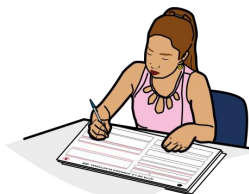











## INCIDENTES

HOJA 1 DE 1





























### 3.7 FUNCIONARIOS/AS DE MESA DIRECTIVA DE CASILLA

Escriba los nombres de las y los funcionarios de casilla presentes y asegúrese que firmen en su totalidad.

CARGO	NOMBRE COMPLETO	FIRMA
PRESIDENTE/A	Lorena Urnas	
1er. SECRETARIO/A	Emilio Canceles	
2do. SECRETARIO/A	Teresa Actas	
1er. ESCRUTADOR/A	Mario Votos	
2do. ESCRUTADOR/A	Diana Paquetes	
3er. ESCRUTADOR/A	Esteban Secciones	

### 3.8 REPRESENTACIONES PARTIDISTAS Y DE CANDIDATURAS INDEPENDIENTES

Escriba los nombres de las representaciones partidistas y de candidaturas independientes presentes, marque con "X" si es la o el propietario (P) o suplente (S) y asegúrese que firmen en su totalidad.

PARTIDO O CANDIDATURA	NOMBRE COMPLETO	Propietario (P)		FIRMA	Suplente (S)	
		P	S		P	S
	Cristóbal Distritos	X				
	Regina Documentos	X				
	Pedro Secciones	X				
	Jorge Cortinas	X				
	Renata Legal	X				
	Mercedes Filas	X				
	Alfonso Local	X				
	Alberto Resultados	X				
	Fabiola Expedientes	X				
	Mauricio Casilla	X				
	Luisa Mampara	X				
	Anita Elecciones	X				
	Gonzalo Tinta	X				
	Isaac Cartel	X				

\* (P) Propietario/a (S) Suplente

### 5 INTEGRACIÓN DEL EXPEDIENTE

Una vez llenada y firmada el acta:

1. **Guarde el original** en la Bolsa de expediente de casilla de la elección de **Diputaciones Locales**;
2. **Guarde la primera copia** en la Bolsa de expediente de casilla de la elección de **Ayuntamientos**;
3. **Guarde la segunda copia** en la Bolsa de expediente de casilla de la elección de **Juntas Municipales**;
4. **Entregue copia legible** a las representaciones partidistas y de candidaturas independientes presentes, según el cuadro del apartado 4. Este documento constituye parte integrante del Acta de la Jornada Electoral o de la de Escrutinio y Cómputo de casilla, según el momento en el que se presenten los incidentes. En caso de que alguna o algún representante de partido político y de candidaturas independientes, le solicite tomar una fotografía del acta, **Usted debe permitirsele**.

SE EXTIENDE LA PRESENTE HOJA DE INCIDENTES CON FUNDAMENTO EN LOS ARTÍCULOS 327, 477 PÁRRAFO 2, 521 Y 524 INCISO B) DE LA LEY DE INSTITUCIONES Y PROCEDIMIENTOS ELECTORALES DEL ESTADO DE CAMPECHE.

## SILLA DE LA ELECCIÓN DE DIPUTACIONES LOCALES



## 4. Conteo de los votos y llenado de las actas

---

4.1 Clasificación de los votos

4.2 Conteo de los votos y llenado de las hojas para hacer las operaciones de escrutinio y cómputo

4.3 Llenado de las actas de escrutinio y cómputo

**PROCESO ELECTORAL 2023 - 2024**

#### 4. Conteo de los votos y llenado de las actas

Para llevar a cabo la clasificación y el conteo de los votos se realizan los pasos que se indican en el *Instructivo para la y el Funcionario de Casilla Especial* de la elección federal.

##### 4.1 Clasificación de los votos

Las boletas sobrantes de las elecciones locales son canceladas por la o el **2do. Secretario** marcando dos líneas diagonales con tinta, antes de empezar a clasificar los votos.

Te presentamos algunos ejemplos para que los tengas en cuenta al momento de clasificar los votos:

**Boletas sobrantes:** Son las boletas que no se usaron porque no acudieron a votar y que, sin desprenderlas del bloc, se cancelan con dos rayas diagonales hechas con tinta.

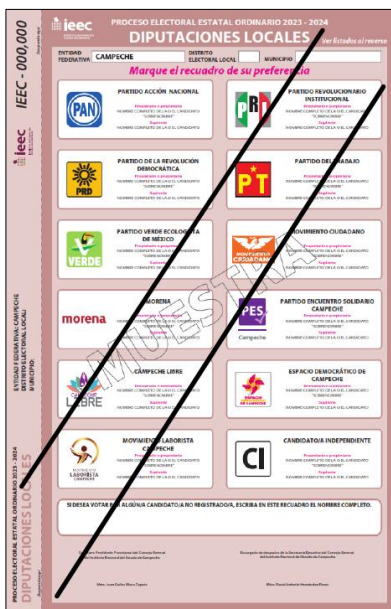

**Votos para cada partido político:** Cuando la o el elector marcó en la boleta solamente un recuadro con emblema de partido político.

ieec PROCESO ELECTORAL ESTATAL ORDINARIO 2023 - 2024  
**DIPUTACIONES LOCALES** Ver Boleto de su preferencia

ENTIDAD FEDERATIVA: CAMPECHE INSTITUTO ELECTORAL LOCAL: MUNICIPIO:

**Marque el recuadro de su preferencia**

PARTIDO ACCIÓN NACIONAL <b>MARCO</b> NOMBRE COMPLETO DE LA O EL CANDIDATO:	PARTIDO REVOLUCIONARIO INSTITUCIONAL <b>SONIA</b> NOMBRE COMPLETO DE LA O EL CANDIDATO:
PARTIDO DE LA REVOLUCIÓN DEMOCRÁTICA <b>SONIA</b> NOMBRE COMPLETO DE LA O EL CANDIDATO:	PARTIDO DEL TRABAJO <b>ANA</b> NOMBRE COMPLETO DE LA O EL CANDIDATO:
PARTIDO VERDE ECOLÓGISTA DE MÉXICO <b>ANA</b> NOMBRE COMPLETO DE LA O EL CANDIDATO:	MOVIMIENTO CIUDADANO <b>JUAN</b> NOMBRE COMPLETO DE LA O EL CANDIDATO:
MORENA <b>ANA</b> NOMBRE COMPLETO DE LA O EL CANDIDATO:	PARTIDO ENCUENTRO SOLIDARIO CAMPECHE <b>JOSÉ</b> Campeche NOMBRE COMPLETO DE LA O EL CANDIDATO:
CAMPECHE LIBRE <b>RAÚL</b> NOMBRE COMPLETO DE LA O EL CANDIDATO:	ESPACIO DEMOCRÁTICO DE CAMPECHE <b>LAURA</b> NOMBRE COMPLETO DE LA O EL CANDIDATO:
MOVIMIENTO LABORISTA CAMPECHE <b>ÓSCAR</b> NOMBRE COMPLETO DE LA O EL CANDIDATO:	CANDIDATO/A INDEPENDIENTE <b>CI</b> <b>MARÍA</b> NOMBRE COMPLETO DE LA O EL CANDIDATO:

SI DESEA VOTAR POR ALGUNA CANDIDATO/A NO REGISTRADO/A, ESCRIBA EN ESTE RECUADEO EL NOMBRE COMPLETO.

Comisión Ejecutiva del Poder Judicial del Estado de Campeche  
 Dirección de Registro y Control de Partidos Políticos  
 Calle, José Martí, Mérida, Yucatán

ieec PROCESO ELECTORAL ESTATAL ORDINARIO 2023 - 2024  
**DIPUTACIONES LOCALES** Ver Boleto de su preferencia

ENTIDAD FEDERATIVA: CAMPECHE INSTITUTO ELECTORAL LOCAL: MUNICIPIO:

**Marque el recuadro de su preferencia**

PARTIDO ACCIÓN NACIONAL <b>MARCO</b> NOMBRE COMPLETO DE LA O EL CANDIDATO:	PARTIDO REVOLUCIONARIO INSTITUCIONAL <b>SONIA</b> NOMBRE COMPLETO DE LA O EL CANDIDATO:
PARTIDO DE LA REVOLUCIÓN DEMOCRÁTICA <b>SONIA</b> NOMBRE COMPLETO DE LA O EL CANDIDATO:	PARTIDO DEL TRABAJO <b>ANA</b> NOMBRE COMPLETO DE LA O EL CANDIDATO:
PARTIDO VERDE ECOLÓGISTA DE MÉXICO <b>ANA</b> NOMBRE COMPLETO DE LA O EL CANDIDATO:	MOVIMIENTO CIUDADANO <b>JUAN</b> NOMBRE COMPLETO DE LA O EL CANDIDATO:
MORENA <b>ANA</b> NOMBRE COMPLETO DE LA O EL CANDIDATO:	PARTIDO ENCUENTRO SOLIDARIO CAMPECHE <b>JOSÉ</b> Campeche NOMBRE COMPLETO DE LA O EL CANDIDATO:
CAMPECHE LIBRE <b>RAÚL</b> NOMBRE COMPLETO DE LA O EL CANDIDATO:	ESPACIO DEMOCRÁTICO DE CAMPECHE <b>LAURA</b> NOMBRE COMPLETO DE LA O EL CANDIDATO:
MOVIMIENTO LABORISTA CAMPECHE <b>ÓSCAR</b> NOMBRE COMPLETO DE LA O EL CANDIDATO:	CANDIDATO/A INDEPENDIENTE <b>CI</b> <b>MARÍA</b> NOMBRE COMPLETO DE LA O EL CANDIDATO:

SI DESEA VOTAR POR ALGUNA CANDIDATO/A NO REGISTRADO/A, ESCRIBA EN ESTE RECUADEO EL NOMBRE COMPLETO.

Comisión Ejecutiva del Poder Judicial del Estado de Campeche  
 Dirección de Registro y Control de Partidos Políticos  
 Calle, José Martí, Mérida, Yucatán

ieec PROCESO ELECTORAL ESTATAL ORDINARIO 2023 - 2024  
**DIPUTACIONES LOCALES** Ver Boleto de su preferencia

ENTIDAD FEDERATIVA: CAMPECHE INSTITUTO ELECTORAL LOCAL: MUNICIPIO:

**Marque el recuadro de su preferencia**

PARTIDO ACCIÓN NACIONAL <b>MARCO</b> NOMBRE COMPLETO DE LA O EL CANDIDATO:	PARTIDO REVOLUCIONARIO INSTITUCIONAL <b>SONIA</b> NOMBRE COMPLETO DE LA O EL CANDIDATO:
PARTIDO DE LA REVOLUCIÓN DEMOCRÁTICA <b>SONIA</b> NOMBRE COMPLETO DE LA O EL CANDIDATO:	PARTIDO DEL TRABAJO <b>ANA</b> NOMBRE COMPLETO DE LA O EL CANDIDATO:
PARTIDO VERDE ECOLÓGISTA DE MÉXICO <b>ANA</b> NOMBRE COMPLETO DE LA O EL CANDIDATO:	MOVIMIENTO CIUDADANO <b>JUAN</b> NOMBRE COMPLETO DE LA O EL CANDIDATO:
MORENA <b>ANA</b> NOMBRE COMPLETO DE LA O EL CANDIDATO:	PARTIDO ENCUENTRO SOLIDARIO CAMPECHE <b>JOSÉ</b> Campeche NOMBRE COMPLETO DE LA O EL CANDIDATO:
CAMPECHE LIBRE <b>RAÚL</b> NOMBRE COMPLETO DE LA O EL CANDIDATO:	ESPACIO DEMOCRÁTICO DE CAMPECHE <b>LAURA</b> NOMBRE COMPLETO DE LA O EL CANDIDATO:
MOVIMIENTO LABORISTA CAMPECHE <b>ÓSCAR</b> NOMBRE COMPLETO DE LA O EL CANDIDATO:	CANDIDATO/A INDEPENDIENTE <b>CI</b> <b>MARÍA</b> NOMBRE COMPLETO DE LA O EL CANDIDATO:

SI DESEA VOTAR POR ALGUNA CANDIDATO/A NO REGISTRADO/A, ESCRIBA EN ESTE RECUADEO EL NOMBRE COMPLETO.

Comisión Ejecutiva del Poder Judicial del Estado de Campeche  
 Dirección de Registro y Control de Partidos Políticos  
 Calle, José Martí, Mérida, Yucatán

ieec PROCESO ELECTORAL ESTATAL ORDINARIO 2023 - 2024  
**DIPUTACIONES LOCALES** Ver Boleto de su preferencia

ENTIDAD FEDERATIVA: CAMPECHE INSTITUTO ELECTORAL LOCAL: MUNICIPIO:

**Marque el recuadro de su preferencia**

PARTIDO ACCIÓN NACIONAL <b>MARCO</b> NOMBRE COMPLETO DE LA O EL CANDIDATO:	PARTIDO REVOLUCIONARIO INSTITUCIONAL <b>SONIA</b> NOMBRE COMPLETO DE LA O EL CANDIDATO:
PARTIDO DE LA REVOLUCIÓN DEMOCRÁTICA <b>SONIA</b> NOMBRE COMPLETO DE LA O EL CANDIDATO:	PARTIDO DEL TRABAJO <b>ANA</b> NOMBRE COMPLETO DE LA O EL CANDIDATO:
PARTIDO VERDE ECOLÓGISTA DE MÉXICO <b>ANA</b> NOMBRE COMPLETO DE LA O EL CANDIDATO:	MOVIMIENTO CIUDADANO <b>JUAN</b> NOMBRE COMPLETO DE LA O EL CANDIDATO:
MORENA <b>ANA</b> NOMBRE COMPLETO DE LA O EL CANDIDATO:	PARTIDO ENCUENTRO SOLIDARIO CAMPECHE <b>JOSÉ</b> Campeche NOMBRE COMPLETO DE LA O EL CANDIDATO:
CAMPECHE LIBRE <b>RAÚL</b> NOMBRE COMPLETO DE LA O EL CANDIDATO:	ESPACIO DEMOCRÁTICO DE CAMPECHE <b>LAURA</b> NOMBRE COMPLETO DE LA O EL CANDIDATO:
MOVIMIENTO LABORISTA CAMPECHE <b>ÓSCAR</b> NOMBRE COMPLETO DE LA O EL CANDIDATO:	CANDIDATO/A INDEPENDIENTE <b>CI</b> <b>MARÍA</b> NOMBRE COMPLETO DE LA O EL CANDIDATO:

SI DESEA VOTAR POR ALGUNA CANDIDATO/A NO REGISTRADO/A, ESCRIBA EN ESTE RECUADEO EL NOMBRE COMPLETO.

Comisión Ejecutiva del Poder Judicial del Estado de Campeche  
 Dirección de Registro y Control de Partidos Políticos  
 Calle, José Martí, Mérida, Yucatán

## Votos para cada partido político

ieec INSTITUTO ELECTORAL DEL ESTADO DE CAMPECHE

PROCESO ELECTORAL ESTATAL ORDINARIO 2023 - 2024

**DIPUTACIONES LOCALES** Ver Estado de revisión

ENTIDAD FEDERATIVA: CAMPECHE | DISTRITO ELECTORAL LOCAL: | MUNICIPIO:

**Marque el recuadro de su preferencia**

 PARTIDO ACCIÓN NACIONAL <b>MARCO</b> <small>NOMBRE COMPLETO DE LA CANDIDATURA</small>	 PARTIDO REVOLUCIONARIO INSTITUCIONAL <b>SONIA</b> <small>NOMBRE COMPLETO DE LA CANDIDATURA</small>
 PARTIDO DE LA REVOLUCIÓN DEMOCRÁTICA <b>SONIA</b> <small>NOMBRE COMPLETO DE LA CANDIDATURA</small>	 PARTIDO DEL TRABAJO <b>ANA</b> <small>NOMBRE COMPLETO DE LA CANDIDATURA</small>
 PARTIDO VERDE ECOLÓGISTA DE MÉXICO <b>ANA</b> <small>NOMBRE COMPLETO DE LA CANDIDATURA</small>	 MOVIMIENTO CIUDADANO <b>JUAN</b> <small>NOMBRE COMPLETO DE LA CANDIDATURA</small>
 MORENA <b>ANA</b> <small>NOMBRE COMPLETO DE LA CANDIDATURA</small>	 PARTIDO ENCUENTRO SOLIDARIO CAMPESINO <b>JOSÉ</b> <small>NOMBRE COMPLETO DE LA CANDIDATURA</small>
 CAMPECHE LIBRE <b>RAÚL</b> <small>NOMBRE COMPLETO DE LA CANDIDATURA</small>	 ESPACIO DEMOCRÁTICO DE CAMPECHE <b>LAURA</b> <small>NOMBRE COMPLETO DE LA CANDIDATURA</small>
 MOVIMIENTO LABORISTA CAMPESINO <b>ÓSCAR</b> <small>NOMBRE COMPLETO DE LA CANDIDATURA</small>	 CANDIDATO/A INDEPENDIENTE <b>MARÍA</b> <small>NOMBRE COMPLETO DE LA CANDIDATURA</small>

SI DESEA VOTAR POR ALGUNA CANDIDATO/A NO REGISTRADO/A, ESCRIBA EN ESTE RECUAJERO EL NOMBRE COMPLETO.

Elaboración: Administración Estatal del Registro Electoral del IEEC Campeche

ieec INSTITUTO ELECTORAL DEL ESTADO DE CAMPECHE

PROCESO ELECTORAL ESTATAL ORDINARIO 2023 - 2024

**DIPUTACIONES LOCALES** Ver Estado de revisión

ENTIDAD FEDERATIVA: CAMPECHE | DISTRITO ELECTORAL LOCAL: | MUNICIPIO:

**Marque el recuadro de su preferencia**

 PARTIDO ACCIÓN NACIONAL <b>MARCO</b> <small>NOMBRE COMPLETO DE LA CANDIDATURA</small>	 PARTIDO REVOLUCIONARIO INSTITUCIONAL <b>SONIA</b> <small>NOMBRE COMPLETO DE LA CANDIDATURA</small>
 PARTIDO DE LA REVOLUCIÓN DEMOCRÁTICA <b>SONIA</b> <small>NOMBRE COMPLETO DE LA CANDIDATURA</small>	 PARTIDO DEL TRABAJO <b>ANA</b> <small>NOMBRE COMPLETO DE LA CANDIDATURA</small>
 PARTIDO VERDE ECOLÓGISTA DE MÉXICO <b>ANA</b> <small>NOMBRE COMPLETO DE LA CANDIDATURA</small>	 MOVIMIENTO CIUDADANO <b>JUAN</b> <small>NOMBRE COMPLETO DE LA CANDIDATURA</small>
 MORENA <b>ANA</b> <small>NOMBRE COMPLETO DE LA CANDIDATURA</small>	 PARTIDO ENCUENTRO SOLIDARIO CAMPESINO <b>JOSÉ</b> <small>NOMBRE COMPLETO DE LA CANDIDATURA</small>
 CAMPECHE LIBRE <b>RAÚL</b> <small>NOMBRE COMPLETO DE LA CANDIDATURA</small>	 ESPACIO DEMOCRÁTICO DE CAMPECHE <b>LAURA</b> <small>NOMBRE COMPLETO DE LA CANDIDATURA</small>
 MOVIMIENTO LABORISTA CAMPESINO <b>ÓSCAR</b> <small>NOMBRE COMPLETO DE LA CANDIDATURA</small>	 CANDIDATO/A INDEPENDIENTE <b>MARÍA</b> <small>NOMBRE COMPLETO DE LA CANDIDATURA</small>

SI DESEA VOTAR POR ALGUNA CANDIDATO/A NO REGISTRADO/A, ESCRIBA EN ESTE RECUAJERO EL NOMBRE COMPLETO.

Elaboración: Administración Estatal del Registro Electoral del IEEC Campeche

ieec INSTITUTO ELECTORAL DEL ESTADO DE CAMPECHE

PROCESO ELECTORAL ESTATAL ORDINARIO 2023 - 2024

**DIPUTACIONES LOCALES** Ver Estado de revisión

ENTIDAD FEDERATIVA: CAMPECHE | DISTRITO ELECTORAL LOCAL: | MUNICIPIO:

**Marque el recuadro de su preferencia**

 PARTIDO ACCIÓN NACIONAL <b>MARCO</b> <small>NOMBRE COMPLETO DE LA CANDIDATURA</small>	 PARTIDO REVOLUCIONARIO INSTITUCIONAL <b>SONIA</b> <small>NOMBRE COMPLETO DE LA CANDIDATURA</small>
 PARTIDO DE LA REVOLUCIÓN DEMOCRÁTICA <b>SONIA</b> <small>NOMBRE COMPLETO DE LA CANDIDATURA</small>	 PARTIDO DEL TRABAJO <b>ANA</b> <small>NOMBRE COMPLETO DE LA CANDIDATURA</small>
 PARTIDO VERDE ECOLÓGISTA DE MÉXICO <b>ANA</b> <small>NOMBRE COMPLETO DE LA CANDIDATURA</small>	 MOVIMIENTO CIUDADANO <b>JUAN</b> <small>NOMBRE COMPLETO DE LA CANDIDATURA</small>
 MORENA <b>ANA</b> <small>NOMBRE COMPLETO DE LA CANDIDATURA</small>	 PARTIDO ENCUENTRO SOLIDARIO CAMPESINO <b>JOSÉ</b> <small>NOMBRE COMPLETO DE LA CANDIDATURA</small>
 CAMPECHE LIBRE <b>RAÚL</b> <small>NOMBRE COMPLETO DE LA CANDIDATURA</small>	 ESPACIO DEMOCRÁTICO DE CAMPECHE <b>LAURA</b> <small>NOMBRE COMPLETO DE LA CANDIDATURA</small>
 MOVIMIENTO LABORISTA CAMPESINO <b>ÓSCAR</b> <small>NOMBRE COMPLETO DE LA CANDIDATURA</small>	 CANDIDATO/A INDEPENDIENTE <b>MARÍA</b> <small>NOMBRE COMPLETO DE LA CANDIDATURA</small>

SI DESEA VOTAR POR ALGUNA CANDIDATO/A NO REGISTRADO/A, ESCRIBA EN ESTE RECUAJERO EL NOMBRE COMPLETO.

Elaboración: Administración Estatal del Registro Electoral del IEEC Campeche

ieec INSTITUTO ELECTORAL DEL ESTADO DE CAMPECHE

PROCESO ELECTORAL ESTATAL ORDINARIO 2023 - 2024

**DIPUTACIONES LOCALES** Ver Estado de revisión

ENTIDAD FEDERATIVA: CAMPECHE | DISTRITO ELECTORAL LOCAL: | MUNICIPIO:

**Marque el recuadro de su preferencia**

 PARTIDO ACCIÓN NACIONAL <b>MARCO</b> <small>NOMBRE COMPLETO DE LA CANDIDATURA</small>	 PARTIDO REVOLUCIONARIO INSTITUCIONAL <b>SONIA</b> <small>NOMBRE COMPLETO DE LA CANDIDATURA</small>
 PARTIDO DE LA REVOLUCIÓN DEMOCRÁTICA <b>SONIA</b> <small>NOMBRE COMPLETO DE LA CANDIDATURA</small>	 PARTIDO DEL TRABAJO <b>ANA</b> <small>NOMBRE COMPLETO DE LA CANDIDATURA</small>
 PARTIDO VERDE ECOLÓGISTA DE MÉXICO <b>ANA</b> <small>NOMBRE COMPLETO DE LA CANDIDATURA</small>	 MOVIMIENTO CIUDADANO <b>JUAN</b> <small>NOMBRE COMPLETO DE LA CANDIDATURA</small>
 MORENA <b>ANA</b> <small>NOMBRE COMPLETO DE LA CANDIDATURA</small>	 PARTIDO ENCUENTRO SOLIDARIO CAMPESINO <b>JOSÉ</b> <small>NOMBRE COMPLETO DE LA CANDIDATURA</small>
 CAMPECHE LIBRE <b>RAÚL</b> <small>NOMBRE COMPLETO DE LA CANDIDATURA</small>	 ESPACIO DEMOCRÁTICO DE CAMPECHE <b>LAURA</b> <small>NOMBRE COMPLETO DE LA CANDIDATURA</small>
 MOVIMIENTO LABORISTA CAMPESINO <b>ÓSCAR</b> <small>NOMBRE COMPLETO DE LA CANDIDATURA</small>	 CANDIDATO/A INDEPENDIENTE <b>MARÍA</b> <small>NOMBRE COMPLETO DE LA CANDIDATURA</small>

SI DESEA VOTAR POR ALGUNA CANDIDATO/A NO REGISTRADO/A, ESCRIBA EN ESTE RECUAJERO EL NOMBRE COMPLETO.

Elaboración: Administración Estatal del Registro Electoral del IEEC Campeche

## Votos para cada partido político

**ieec** PROCESO ELECTORAL ESTATAL ORDINARIO 2023 - 2024  
**DIPUTACIONES LOCALES** Ver Estado al reverso

ENTIDAD FEDERATIVA: CAMPECHE REGISTRO ELECTORAL LOCAL: MUNICIPIO:

**Marque el recuadro de su preferencia**

	<b>PARTIDO ACCIÓN NACIONAL</b> <b>MARCO</b> NOMBRE COMPLETO DE LA O CANDIDATA:		<b>PARTIDO REVOLUCIONARIO INSTITUCIONAL</b> <b>SONIA</b> NOMBRE COMPLETO DE LA O CANDIDATA:
	<b>PARTIDO DE LA REVOLUCIÓN DEMOCRÁTICA</b> <b>SONIA</b> NOMBRE COMPLETO DE LA O CANDIDATA:		<b>PARTIDO DEL TRABAJO</b> <b>ANA</b> NOMBRE COMPLETO DE LA O CANDIDATA:
	<b>PARTIDO VERDE ECOLOGISTA DE MÉXICO</b> <b>ANA</b> NOMBRE COMPLETO DE LA O CANDIDATA:		<b>MOVIMIENTO CIUDADANO</b> <b>JUAN</b> NOMBRE COMPLETO DE LA O CANDIDATA:
	<b>MORENA</b> <b>ANA</b> NOMBRE COMPLETO DE LA O CANDIDATA:		<b>PARTIDO ENCUENTRO SOLIDARIO CAMPECHE</b> <b>JOSÉ</b> NOMBRE COMPLETO DE LA O CANDIDATA:
	<b>CAMPECHE LIBRE</b> <b>RAÚL</b> NOMBRE COMPLETO DE LA O CANDIDATA:		<b>ESPACIO DEMOCRÁTICO DE CAMPECHE</b> <b>LAURA</b> NOMBRE COMPLETO DE LA O CANDIDATA:
	<b>MOVIMIENTO LABORISTA DE CAMPECHE</b> <b>ÓSCAR</b> NOMBRE COMPLETO DE LA O CANDIDATA:		<b>CANDIDATO/A INDEPENDIENTE</b> <b>MARÍA</b> NOMBRE COMPLETO DE LA O CANDIDATA:

SI DESEA VOTAR POR ALGUNA CANDIDATO/A NO REGISTRADO/A, ESCRIBA EN ESTE RECUAJRO EL NOMBRE COMPLETO.

Campeche, Quintana Roo y Yucatán son Estados Unidos Mexicanos. Campeche, Quintana Roo y Yucatán son Estados Unidos Mexicanos.

**ieec** PROCESO ELECTORAL ESTATAL ORDINARIO 2023 - 2024  
**DIPUTACIONES LOCALES** Ver Estado al reverso

ENTIDAD FEDERATIVA: CAMPECHE REGISTRO ELECTORAL LOCAL: MUNICIPIO:

**Marque el recuadro de su preferencia**

	<b>PARTIDO ACCIÓN NACIONAL</b> <b>MARCO</b> NOMBRE COMPLETO DE LA O CANDIDATA:		<b>PARTIDO REVOLUCIONARIO INSTITUCIONAL</b> <b>SONIA</b> NOMBRE COMPLETO DE LA O CANDIDATA:
	<b>PARTIDO DE LA REVOLUCIÓN DEMOCRÁTICA</b> <b>SONIA</b> NOMBRE COMPLETO DE LA O CANDIDATA:		<b>PARTIDO DEL TRABAJO</b> <b>ANA</b> NOMBRE COMPLETO DE LA O CANDIDATA:
	<b>PARTIDO VERDE ECOLOGISTA DE MÉXICO</b> <b>ANA</b> NOMBRE COMPLETO DE LA O CANDIDATA:		<b>MOVIMIENTO CIUDADANO</b> <b>JUAN</b> NOMBRE COMPLETO DE LA O CANDIDATA:
	<b>MORENA</b> <b>ANA</b> NOMBRE COMPLETO DE LA O CANDIDATA:		<b>PARTIDO ENCUENTRO SOLIDARIO CAMPECHE</b> <b>JOSÉ</b> NOMBRE COMPLETO DE LA O CANDIDATA:
	<b>CAMPECHE LIBRE</b> <b>RAÚL</b> NOMBRE COMPLETO DE LA O CANDIDATA:		<b>ESPACIO DEMOCRÁTICO DE CAMPECHE</b> <b>LAURA</b> NOMBRE COMPLETO DE LA O CANDIDATA:
	<b>MOVIMIENTO LABORISTA DE CAMPECHE</b> <b>ÓSCAR</b> NOMBRE COMPLETO DE LA O CANDIDATA:		<b>CANDIDATO/A INDEPENDIENTE</b> <b>MARÍA</b> NOMBRE COMPLETO DE LA O CANDIDATA:

SI DESEA VOTAR POR ALGUNA CANDIDATO/A NO REGISTRADO/A, ESCRIBA EN ESTE RECUAJRO EL NOMBRE COMPLETO.

Campeche, Quintana Roo y Yucatán son Estados Unidos Mexicanos. Campeche, Quintana Roo y Yucatán son Estados Unidos Mexicanos.

**ieec** PROCESO ELECTORAL ESTATAL ORDINARIO 2023 - 2024  
**DIPUTACIONES LOCALES** Ver Estado al reverso

ENTIDAD FEDERATIVA: CAMPECHE REGISTRO ELECTORAL LOCAL: MUNICIPIO:

**Marque el recuadro de su preferencia**

	<b>PARTIDO ACCIÓN NACIONAL</b> <b>MARCO</b> NOMBRE COMPLETO DE LA O CANDIDATA:		<b>PARTIDO REVOLUCIONARIO INSTITUCIONAL</b> <b>SONIA</b> NOMBRE COMPLETO DE LA O CANDIDATA:
	<b>PARTIDO DE LA REVOLUCIÓN DEMOCRÁTICA</b> <b>SONIA</b> NOMBRE COMPLETO DE LA O CANDIDATA:		<b>PARTIDO DEL TRABAJO</b> <b>ANA</b> NOMBRE COMPLETO DE LA O CANDIDATA:
	<b>PARTIDO VERDE ECOLOGISTA DE MÉXICO</b> <b>ANA</b> NOMBRE COMPLETO DE LA O CANDIDATA:		<b>MOVIMIENTO CIUDADANO</b> <b>JUAN</b> NOMBRE COMPLETO DE LA O CANDIDATA:
	<b>MORENA</b> <b>ANA</b> NOMBRE COMPLETO DE LA O CANDIDATA:		<b>PARTIDO ENCUENTRO SOLIDARIO CAMPECHE</b> <b>JOSÉ</b> NOMBRE COMPLETO DE LA O CANDIDATA:
	<b>CAMPECHE LIBRE</b> <b>RAÚL</b> NOMBRE COMPLETO DE LA O CANDIDATA:		<b>ESPACIO DEMOCRÁTICO DE CAMPECHE</b> <b>LAURA</b> NOMBRE COMPLETO DE LA O CANDIDATA:
	<b>MOVIMIENTO LABORISTA DE CAMPECHE</b> <b>ÓSCAR</b> NOMBRE COMPLETO DE LA O CANDIDATA:		<b>CANDIDATO/A INDEPENDIENTE</b> <b>MARÍA</b> NOMBRE COMPLETO DE LA O CANDIDATA:

SI DESEA VOTAR POR ALGUNA CANDIDATO/A NO REGISTRADO/A, ESCRIBA EN ESTE RECUAJRO EL NOMBRE COMPLETO.

Campeche, Quintana Roo y Yucatán son Estados Unidos Mexicanos. Campeche, Quintana Roo y Yucatán son Estados Unidos Mexicanos.

**Votos para coalición:** Cuando la o el elector marcó en la boleta dos o más recuadros, siempre y cuando exista coalición entre los partidos, es decir, cuando aparezca el mismo nombre de la o el candidato en dos o más recuadros. En Campeche se registraron dos coaliciones:

“FUERZA Y CORAZÓN POR CAMPECHE” integrada por PRI y PRD.



“SIGAMOS HACIENDO HISTORIA EN CAMPECHE” integrada por PT, PVEM y MORENA.



## Votos para coalición

ieec PROCESO ELECTORAL ESTATAL ORDINARIO 2023 - 2024  
**DIPUTACIONES LOCALES** Ver detalles al reverso

ENTIDAD FEDERATIVA: CAMPECHE DISTRITO ELECTORAL LOCAL: MUNICIPIO:

**Marque el recuadro de su preferencia**

PARTIDO ACCIÓN NACIONAL <b>MARCO</b> <small>Nombre completo de la o el candidato</small>	PARTIDO REVOLUCIONARIO INSTITUCIONAL <b>SONIA</b> <small>Nombre completo de la o el candidato</small>
PARTIDO DE LA REVOLUCIÓN PROGRESISTA <b>SONIA</b> <small>Nombre completo de la o el candidato</small>	PARTIDO DEL TRABAJO <del>ANA</del> <small>Nombre completo de la o el candidato</small>
PARTIDO VERDE ECOLÓGISTA <b>ANA</b> <small>Nombre completo de la o el candidato</small>	MOVIMIENTO CIUDADANO <b>JUAN</b> <small>Nombre completo de la o el candidato</small>
<del>morena</del> <del>ANA</del> <small>Nombre completo de la o el candidato</small>	PARTIDO ENCUENTRO SOLIDARIO CAMPECHE <b>JOSE</b> <small>Nombre completo de la o el candidato</small>
CAMPECHE LIBRE <b>RAÚL</b> <small>Nombre completo de la o el candidato</small>	ESPAZIO DEMOCRÁTICO DE CAMPECHE <b>LAURA</b> <small>Nombre completo de la o el candidato</small>
MOVIMIENTO LABORISTA CAMPECHE <b>ÓSCAR</b> <small>Nombre completo de la o el candidato</small>	CANDIDATURA INDEPENDIENTE <b>MARÍA</b> <small>Nombre completo de la o el candidato</small>

SI DESEA VOTAR POR ALGUNA CANDIDATURA NO REGISTRADA, ESCRIBA EN ESTE RECUAJRO EL NOMBRE COMPLETO.

ieec PROCESO ELECTORAL ESTATAL ORDINARIO 2023 - 2024  
**DIPUTACIONES LOCALES** Ver detalles al reverso

ENTIDAD FEDERATIVA: CAMPECHE DISTRITO ELECTORAL LOCAL: MUNICIPIO:

**Marque el recuadro de su preferencia**

PARTIDO ACCIÓN NACIONAL <b>MARCO</b> <small>Nombre completo de la o el candidato</small>	PARTIDO REVOLUCIONARIO INSTITUCIONAL <b>SONIA</b> <small>Nombre completo de la o el candidato</small>
PARTIDO DE LA REVOLUCIÓN PROGRESISTA <b>SONIA</b> <small>Nombre completo de la o el candidato</small>	PARTIDO DEL TRABAJO <b>ANA</b> <small>Nombre completo de la o el candidato</small>
PARTIDO VERDE ECOLÓGISTA <b>ANA</b> <small>Nombre completo de la o el candidato</small>	MOVIMIENTO CIUDADANO <b>JUAN</b> <small>Nombre completo de la o el candidato</small>
<del>morena</del> <del>ANA</del> <small>Nombre completo de la o el candidato</small>	PARTIDO ENCUENTRO SOLIDARIO CAMPECHE <b>JOSE</b> <small>Nombre completo de la o el candidato</small>
CAMPECHE LIBRE <b>RAÚL</b> <small>Nombre completo de la o el candidato</small>	ESPAZIO DEMOCRÁTICO DE CAMPECHE <b>LAURA</b> <small>Nombre completo de la o el candidato</small>
MOVIMIENTO LABORISTA CAMPECHE <b>ÓSCAR</b> <small>Nombre completo de la o el candidato</small>	CANDIDATURA INDEPENDIENTE <b>MARÍA</b> <small>Nombre completo de la o el candidato</small>

SI DESEA VOTAR POR ALGUNA CANDIDATURA NO REGISTRADA, ESCRIBA EN ESTE RECUAJRO EL NOMBRE COMPLETO.

**Votos para candidatura independiente:** Cuando la o el elector marcó en la boleta sólo un recuadro con el nombre de la o el candidato independiente. En la boleta aparecerá el nombre completo de la o el candidato.

ieec PROCESO ELECTORAL ESTATAL ORDINARIO 2023 - 2024  
**DIPUTACIONES LOCALES** Ver detalles al reverso

ENTIDAD FEDERATIVA: CAMPECHE DISTRITO ELECTORAL LOCAL: MUNICIPIO:

**Marque el recuadro de su preferencia**

PARTIDO ACCIÓN NACIONAL <b>MARCO</b> <small>Nombre completo de la o el candidato</small>	PARTIDO REVOLUCIONARIO INSTITUCIONAL <b>SONIA</b> <small>Nombre completo de la o el candidato</small>
PARTIDO DE LA REVOLUCIÓN PROGRESISTA <b>SONIA</b> <small>Nombre completo de la o el candidato</small>	PARTIDO DEL TRABAJO <b>ANA</b> <small>Nombre completo de la o el candidato</small>
PARTIDO VERDE ECOLÓGISTA <b>ANA</b> <small>Nombre completo de la o el candidato</small>	MOVIMIENTO CIUDADANO <b>JUAN</b> <small>Nombre completo de la o el candidato</small>
<del>morena</del> <del>ANA</del> <small>Nombre completo de la o el candidato</small>	PARTIDO ENCUENTRO SOLIDARIO CAMPECHE <b>JOSE</b> <small>Nombre completo de la o el candidato</small>
CAMPECHE LIBRE <b>RAÚL</b> <small>Nombre completo de la o el candidato</small>	ESPAZIO DEMOCRÁTICO DE CAMPECHE <b>LAURA</b> <small>Nombre completo de la o el candidato</small>
MOVIMIENTO LABORISTA CAMPECHE <b>ÓSCAR</b> <small>Nombre completo de la o el candidato</small>	CANDIDATURA INDEPENDIENTE <b>MARÍA</b> <small>Nombre completo de la o el candidato</small>

SI DESEA VOTAR POR ALGUNA CANDIDATURA NO REGISTRADA, ESCRIBA EN ESTE RECUAJRO EL NOMBRE COMPLETO.

**Votos para candidaturas no registradas:** Cuando en el recuadro correspondiente a candidaturas no registradas, la o el elector escribió algún nombre con al menos un apellido.



**Votos nulos:** Cuando la o el elector marcó en la boleta dos o más recuadros de partidos que no forman una coalición, marcó toda la boleta o depositó la boleta en blanco, es decir, cuando no se puede determinar a favor de quién emitió su voto.



## Votos nulos

ieec PROCESO ELECTORAL ESTATAL ORDINARIO 2023 - 2024  
DIPUTACIONES LOCALES

ENTIDAD FEDERATIVA CAMPECHE DISTRITO ELECTORAL LOCAL MUNICIPIO

Marque el recuadro de su preferencia

PARTIDO ACCIÓN NACIONAL <b>MARCO</b>	PARTIDO REVOLUCIONARIO INSTITUCIONAL <b>SONIA</b>
PARTIDO DE LA REVOLUCIÓN DEMOCRÁTICA <b>SONIA</b>	PARTIDO DEL TRABAJO <b>ANA</b>
PARTIDO VERDE ECOLOGISTA DE MÉXICO <b>ANA</b>	MOVIMIENTO CIUDADANO <b>JUAN</b>
MORENA <b>ANA</b>	PARTIDO ENCUENTRO SOLIDARIO CAMPECHE <b>JOSE</b>
CAMPECHE LIBRE <b>RAÚL</b>	ESPACIO DEMOCRÁTICO DE CAMPECHE <b>LAURA</b>
MOVIMIENTO LABORISTA CAMPECHE <b>OSCAR</b>	CANDIDATURA INDEPENDIENTE <b>MARÍA</b>

SI DESHA VOTO POR ALGUNA CANDIDATURA NO REGISTRADA, ESCRIBA EN ESTE RECUAJRO EL NOMBRE COMPLETO.

ieec PROCESO ELECTORAL ESTATAL ORDINARIO 2023 - 2024  
DIPUTACIONES LOCALES

ENTIDAD FEDERATIVA CAMPECHE DISTRITO ELECTORAL LOCAL MUNICIPIO

Marque el recuadro de su preferencia

PARTIDO ACCIÓN NACIONAL <b>MARCO</b>	PARTIDO REVOLUCIONARIO INSTITUCIONAL <b>SONIA</b>
PARTIDO DE LA REVOLUCIÓN DEMOCRÁTICA <b>SONIA</b>	PARTIDO DEL TRABAJO <b>ANA</b>
PARTIDO VERDE ECOLOGISTA DE MÉXICO <b>ANA</b>	MOVIMIENTO CIUDADANO <b>JUAN</b>
MORENA <b>ANA</b>	PARTIDO ENCUENTRO SOLIDARIO CAMPECHE <b>JOSE</b>
CAMPECHE LIBRE <b>RAÚL</b>	ESPACIO DEMOCRÁTICO DE CAMPECHE <b>LAURA</b>
MOVIMIENTO LABORISTA CAMPECHE <b>OSCAR</b>	CANDIDATURA INDEPENDIENTE <b>MARÍA</b>

SI DESHA VOTO POR ALGUNA CANDIDATURA NO REGISTRADA, ESCRIBA EN ESTE RECUAJRO EL NOMBRE COMPLETO.

ieec PROCESO ELECTORAL ESTATAL ORDINARIO 2023 - 2024  
DIPUTACIONES LOCALES

ENTIDAD FEDERATIVA CAMPECHE DISTRITO ELECTORAL LOCAL MUNICIPIO

Marque el recuadro de su preferencia

PARTIDO ACCIÓN NACIONAL <b>MARCO</b>	PARTIDO REVOLUCIONARIO INSTITUCIONAL <b>SONIA</b>
PARTIDO DE LA REVOLUCIÓN DEMOCRÁTICA <b>SONIA</b>	PARTIDO DEL TRABAJO <b>ANA</b>
PARTIDO VERDE ECOLOGISTA DE MÉXICO <b>ANA</b>	MOVIMIENTO CIUDADANO <b>JUAN</b>
MORENA <b>ANA</b>	PARTIDO ENCUENTRO SOLIDARIO CAMPECHE <b>JOSE</b>
CAMPECHE LIBRE <b>RAÚL</b>	ESPACIO DEMOCRÁTICO DE CAMPECHE <b>LAURA</b>
MOVIMIENTO LABORISTA CAMPECHE <b>OSCAR</b>	CANDIDATURA INDEPENDIENTE <b>MARÍA</b>

SI DESHA VOTO POR ALGUNA CANDIDATURA NO REGISTRADA, ESCRIBA EN ESTE RECUAJRO EL NOMBRE COMPLETO.

### Recuerda que ...

Durante la clasificación de los votos se pueden encontrar boletas de un color diferente depositados en la urna, es decir, de otra elección. Sepáralas. La o el Presidente las debe guardar en el sobre de votos encontrados en otras urnas.



## 4.2 Conteo de los votos y llenado de las hojas para hacer operaciones de escrutinio y cómputo

Para llevar a cabo la clasificación y el conteo de los votos, la o el **2do. Secretario** lee las instrucciones de la Hoja para hacer las operaciones de escrutinio y cómputo de casilla especial de las elecciones locales y conforme se realizan las actividades registra la información que le proporciona la o el **3er. escrutador**.

La Hoja para hacer las operaciones de escrutinio y cómputo de casilla especial por tipo de elección, indica el orden en que se debe realizar el escrutinio y cómputo que para Campeche es:

Diputaciones locales (MR y RP)

Ayuntamientos

Juntas municipales

El conteo de votos de las elecciones locales y federales se realiza de manera simultánea, es decir, al mismo tiempo:

**2do. Secretario/a  
y  
3er. Escrutador/a**

Realizan la clasificación y el conteo de los votos de las elecciones locales: de **diputaciones locales**, **ayuntamientos** y **juntas municipales**.

**1er. Secretario/a  
y  
1er. Escrutador/a y  
2do. Escrutador/a**

Realizan la clasificación y el conteo de los votos de las elecciones federales: **Presidencia**, **senadurías** y **diputaciones federales**.



Al vaciar la urna de **diputaciones locales** se separan los votos de representación proporcional (que tienen el sello) para que se clasifiquen y cuenten una vez que se vaciaron y contaron los votos de todas las urnas.

Los votos con el sello “Representación proporcional” que tengan más de un recuadro marcado se clasifican como nulos, ya que para este principio no existen **coaliciones, ni candidaturas independientes**.

Al terminar de llenar la columna 1 de la Hoja para hacer las operaciones de todas las elecciones locales, se clasifican y cuentan los votos de la elección de **diputaciones locales** sacados de las otras urnas y que la o el Presidente guardó en el sobre correspondiente. Después se cuentan los votos encontrados en otras urnas de la elección de **ayuntamientos**, y finalmente la elección de **juntas municipales**.



PROCESO ELECTORAL ESTATAL ORDINARIO 2023 - 2024

## HOJA PARA HACER LAS OPERACIONES DE ESCRUTINIO Y CÓMPUTO DE CASILLA ESPECIAL

### ELECCIÓN DE DIPUTACIONES LOCALES DE MAYORÍA RELATIVA

Esta hoja debe ser llenada con lápiz por la o el segundo secretario de Mesa Directiva de Casilla.

#### 1 DATOS DE IDENTIFICACIÓN DE CASILLA

Si no está la etiqueta **copie** los datos de su nombramiento.

ENTIDAD: CAMPECHE  
DISTRITO LOCAL: 04  
MUNICIPIO: Campeche  
SECCIÓN: 0142  
CASILLA: Especial

#### 2 BOLETAS SOBRANTES

a. Con un bolígrafo **cancelé** las boletas sobrantes con dos rayas diagonales.

b. **Cuente** las boletas que cancelé y **escriba** la cantidad en este recuadro:

• Llene los 4 espacios con número sin dejar lugares en blanco, por ejemplo: 0000, 0001, 0012, 0123, 1234.

#### DIPUTACIONES LOCALES DE MAYORÍA RELATIVA

Copie los datos de esta columna en el Acta de escrutinio y cómputo de casilla especial de la elección de Diputaciones Locales de mayoría relativa.

0 0 5 4  
Copie en el apartado 2 del Acta.

#### 3 PERSONAS QUE VOTARON POR LA ELECCIÓN DE DIPUTACIONES LOCALES DE MAYORÍA RELATIVA

**Anote** del Sistema de Consulta de Casillas Especiales (SICCE) el total de personas que votaron por **Diputaciones Locales** de mayoría relativa, en el recuadro **A**:

• Solo en caso de no estar disponible el SICCE, **cuente** dos veces el total de personas que votaron por **DIPUTACIONES LOCALES** de mayoría relativa de las hojas del acta de las y los electores en tránsito y **anote** el resultado en el recuadro **A**. En caso de que no sean iguales las cantidades vuelva a contar hasta que tenga la cantidad **correcta**.

0 8 4 6  
Copie en el apartado 3 del Acta.

#### 4 RESULTADOS DE LA VOTACIÓN

Anote las cantidades de la **Guía de apoyo para la clasificación de los votos** y de los **Clasificadores de los votos** en la **COLUMNA 1**. Espere a que se extraigan los votos de las urnas de las demás elecciones y, en caso de encontrar de **DIPUTACIONES LOCALES DE MAYORÍA RELATIVA**, anótelos en la **COLUMNA 2** y **suma** el total de votos en la **COLUMNA 3**. Si **NO** encuentra votos de **DIPUTACIONES LOCALES DE MAYORÍA RELATIVA** en otras urnas, **cancela** con dos líneas diagonales las **COLUMNAS 2 y 3**.

	COLUMNA 1 Votos sacados de la urna de Diputaciones Locales ML	+ COLUMNA 2 Votos encontrados en otras urnas Escriba sus números	= COLUMNA 3 Total de votos
Partido	Escriba sus números	Escriba sus números	Escriba sus números
	0 9 1	0 0 0	0 9 1
	0 4 2	0 0 0	0 4 2
	0 4 1	0 0 2	0 4 3
	0 2 4	0 0 2	0 2 6
	0 2 6	0 0 0	0 2 6
	0 8 9	0 0 2	0 9 1
	0 2 4	0 0 3	0 2 7
	0 9 1	0 0 0	0 9 1
	0 9 1	0 0 0	0 9 1
	0 9 1	0 0 0	0 9 1
	0 9 0	0 0 1	0 9 1
	0 8 8	0 0 3	0 9 1
	0 0 4	0 0 2	0 0 6
	0 0 3	0 0 3	0 0 6
	0 0 2	0 0 0	0 0 2
	0 0 2	0 0 0	0 0 2
	0 0 2	0 0 0	0 0 2
CANDIDATOS/AS NO REGISTRADOS/AS	0 1 3	0 0 2	0 1 5
VOTOS NULOS	0 1 2	0 0 0	0 1 2
<b>TOTAL</b>	<b>0 8 2 6</b>	<b>0 2 0</b>	<b>8 4 6</b>

#### 5 TOTAL DE VOTOS SACADOS DE LAS URNAS

Cuente los votos de **DIPUTACIONES LOCALES DE MAYORÍA RELATIVA** sacados de todas las urnas y **escriba** el resultado en el recuadro **B**:

**6 TOTAL DE PERSONAS QUE VOTARON Y TOTAL DE VOTOS DE DIPUTACIONES DE MAYORÍA RELATIVA SACADOS DE LAS URNAS**

¿Son iguales las cantidades anotadas en los recuadros **A** de la primera página y **B**?

**7 TOTAL DE VOTOS DE DIPUTACIONES LOCALES DE MAYORÍA RELATIVA SACADOS DE LAS URNAS Y EL TOTAL DE RESULTADOS DE LA VOTACIÓN**

¿Son iguales las cantidades anotadas en el recuadro **B** y el **TOTAL** de la votación del **apartado 4**?

AL CONCLUIR EL LLENADO DE LA HOJA DE OPERACIONES, INICIE EL LLENADO DEL ACTA DE ESCRUTINIO Y CÓMPUTO SIGUIENDO LAS INDICACIONES DE ESTE DOCUMENTO. GUARDE ESTA HOJA EN EL EXPEDIENTE DE CASILLA ESPECIAL DE LA ELECCIÓN DE DIPUTACIONES LOCALES DE MAYORÍA RELATIVA.

**DIPUTACIONES LOCALES DE MAYORÍA RELATIVA**

Copie los datos de esta columna en el Acta de escrutinio y cómputo de casilla especial de la elección de Diputaciones Locales de mayoría relativa.

0 8 4 6

Copie en el apartado **5** del Acta.

No Copie en el apartado **6** del Acta.  
(Marque con una "X")

No Copie en el apartado **7** del Acta.  
(Marque con una "X")

## ELECCIÓN DE DIPUTACIONES LOCALES DE REPRESENTACIÓN PROPORCIONAL

Esta hoja debe ser llenada con lápiz por la o el segundo secretario de Mesa Directiva de Casilla.

### 2 BOLETAS SOBREVANTES

a. Copié el total de boletas sobrantes de Diputaciones Locales de mayoría relativa que escribió en la primera hoja.

b. Cuente las boletas que canceló y escriba la cantidad en este recuadro:

Llene los 4 espacios con número sin dejar lugares en blanco, por ejemplo: 0000, 0001, 0012, 0123, 1234.

#### DIPUTACIONES LOCALES DE REPRESENTACIÓN PROPORCIONAL

Copie los datos de esta columna en el Acta de escrutinio y cómputo de casilla especial de la elección de Diputaciones Locales de representación proporcional.

Copien el apartado 2 del Acta.

Copien el apartado 3 del Acta.

### 3 PERSONAS QUE VOTARON POR LA ELECCIÓN DE DIPUTACIONES LOCALES DE REPRESENTACIÓN PROPORCIONAL

Anote del Sistema de Consulta de Casillas Especiales (SICCE) el total de personas que votaron por **Diputaciones Locales** de representación proporcional, en el recuadro A:

Solo en caso de no estar disponible el SICCE, cuente dos veces el total de personas que votaron por DIPUTACIONES LOCALES de representación proporcional de las hojas del acta de las y los electores en tránsito y anote el resultado en el recuadro A. En caso de que no sean iguales las cantidades vuelva a contar hasta que tenga la cantidad correcta.

### 4 RESULTADOS DE LA VOTACIÓN

Anote las cantidades de la **Guía de apoyo para la clasificación de los votos** y de los **Clasificadores de los votos** en la **COLUMNA 1**. Espere a que se extraigan los votos de las urnas de las demás elecciones y, en caso de encontrar de **DIPUTACIONES LOCALES DE REPRESENTACIÓN PROPORCIONAL**, anótelos en la **COLUMNA 2** y **sume** el total de votos en la **COLUMNA 3**. Si **NO** encuentra votos de **DIPUTACIONES LOCALES DE REPRESENTACIÓN PROPORCIONAL** en otras urnas, **cancela** con dos líneas diagonales las **COLUMNAS 2 y 3**.

**CUADRO DE RESULTADOS DE DIPUTACIONES LOCALES DE REPRESENTACIÓN PROPORCIONAL**

Partido	COLUMNA 1	COLUMNA 2	COLUMNA 3
	Votos anotados de la urna de Diputaciones Locales 1 Escriba con número	Votos encontrados en otras urnas Escriba con número	Total de votos Escriba con número
	0 1 0	0 0 2	0 1 2
	0 1 2	0 0 0	0 1 2
	0 1 2	0 0 0	0 1 2
	0 0 9	0 0 3	0 1 2
	0 1 0	0 0 2	0 1 2
	0 1 2	0 0 0	0 1 2
	0 1 2	0 0 0	0 1 2
	0 1 1	0 0 1	0 1 2
	0 1 0	0 0 2	0 1 2
	0 1 2	0 0 0	0 1 2
	0 1 2	0 0 0	0 1 2
	0 1 0	0 0 0	0 1 0
	0 0 6	0 0 0	0 0 6
<b>TOTAL</b>	0 1 3 8	0 0 1 0	0 1 4 8

Votos para cada partido político:

Votos para candidaturas NO registradas:

Votos nulos:

Suma todos los votos encontrados y anote el resultado:

Copie las cantidades de la COLUMNA 3 en el apartado 4 del Acta. En caso de que se cancelen las COLUMNAS 2 y 3 anote las cantidades de la COLUMNA 1.

### 5 TOTAL DE VOTOS SACADOS DE LAS URNAS

Cuente los votos de **DIPUTACIONES LOCALES DE REPRESENTACIÓN PROPORCIONAL** sacados de todas las urnas y **escriba** el resultado en el recuadro **B**: \_\_\_\_\_

### 6 TOTAL DE PERSONAS QUE VOTARON Y TOTAL DE VOTOS DE DIPUTACIONES LOCALES DE REPRESENTACIÓN PROPORCIONAL SACADOS DE LAS URNAS

¿Son iguales las cantidades anotadas en los recuadros **A** de la primera página y **B** ? \_\_\_\_\_

### 7 TOTAL DE VOTOS DE DIPUTACIONES LOCALES DE REPRESENTACIÓN PROPORCIONAL SACADOS DE LAS URNAS Y EL TOTAL DE RESULTADOS DE LA VOTACIÓN

¿Son iguales las cantidades anotadas en el recuadro **B** y el **TOTAL** de la votación del **apartado 4**? \_\_\_\_\_

AL CONCLUIR EL LLENADO DE LA HOJA DE OPERACIONES, INICIE EL LLENADO DEL ACTA DE ESCRUTINIO Y CÓMPUTO SIGUIENDO LAS INDICACIONES DE ESTE DOCUMENTO. GUARDE ESTA HOJA EN EL EXPEDIENTE DE CASILLA ESPECIAL DE LA ELECCIÓN DE DIPUTACIONES LOCALES DE REPRESENTACIÓN PROPORCIONAL.

#### DIPUTACIONES LOCALES DE REPRESENTACIÓN PROPORCIONAL

Copie los datos de esta columna en el Acta de escrutinio y cómputo de casilla especial de la elección de Diputaciones Locales de representación proporcional.

0 1 4 8  
R

Copie en el apartado **5** del Acta.

Sí  
(Marque con una 'X')

No

Copie en el apartado **6** del Acta.

Sí  
(Marque con una 'X')

No

Copie en el apartado **7** del Acta.

MUESTRA

### 4.3 Llenado de las actas de escrutinio y cómputo



Una vez que la o el **2do. Secretario** termine de llenar por completo las hojas para hacer las operaciones de escrutinio y cómputo de casilla especial de las elecciones locales, copia los resultados en las actas de escrutinio y cómputo de casilla especial de las elecciones de **diputaciones locales** de MR, **diputaciones locales** de RP, **ayuntamientos** y, en su caso, **juntas municipales**.

La o el **2do. Secretario** pide a las y los representantes presentes y a las y los funcionarios que firmen las actas de escrutinio y cómputo de casilla especial.

Después entrega una copia de la documentación a cada representante; el orden para entregar es conforme aparecen los partidos y candidaturas independientes en la Constancia de clausura de la casilla y recibo de copia legible de la elección local.

Recibe sin discutir los escritos de protesta que entreguen las personas representantes.

Las y los representantes presentes pueden tomar fotografía de los originales de las actas de escrutinio y cómputo de casilla especial.

En los siguientes ejemplos se muestra el llenado de las actas de escrutinio y cómputo de casilla especial de la elección de diputaciones locales, así como del apartado 2 de la Constancia de clausura de la casilla y recibo de copia legible, en el cual se marca la documentación que se entrega a las personas representantes de partidos políticos y candidaturas independientes.







Pegue aquí la etiqueta con el código QR

**ieec** PROCESO ELECTORAL ESTATAL ORDINARIO 2023 - 2024

**ACTA DE ESCRUTINIO Y COMPUTO DE CASILLA ESPECIAL DE LA ELECCIÓN DE DIPUTACIONES LOCALES DE REPRESENTACIÓN PROPORCIONAL**

SE LE/ANTA LA PRESENTE ACTA CON FUNDAMENTO EN LOS ARTÍCULOS 327, 329 FRACCIÓN III, 331, 449, 450 AL 455, 496, 497, 506, 507, 512 AL 523, 525 Y 569 DE LA LEY DE INSTITUCIONES Y PROCEDIMIENTOS ELECTORALES DEL ESTADO DE CAMPECHE.

Al concluir el llenado de la Hoja para hacer operaciones, inicie el llenado del acta de escrutinio y cómputo **utilizando un bolígrafo de tinta azul**. Asegúrese que todas las copias sean legibles y atienda las recomendaciones.

**1 DATOS DE IDENTIFICACIÓN DE CASILLA**

Copie y anote la información de su nombramiento.

Entidad Federativa: **CAMPECHE** Distrito electoral local: **04**

Municipio: **Campeche**

Sección: **0142** (Con número)

TIPO DE CASILLA

~~ESPECIAL~~ **01**

ESCRIBA EL NÚMERO DE CASILLA

La casilla se instaló en: **AV. 20 de Noviembre sin número.**  
(Escriba el lugar, calle, número, colonia o localidad)  
**Localidad Pitch C.P. 24572**

**2 BOLETAS SOBRAENTES**

Copie del apartado 2 de la Hoja para hacer operaciones el total de boletas no usadas que se cancelaron con dos líneas diagonales.

**Cincuenta y cuatro** (Con letra) **0054** (Con número)

**3 PERSONAS QUE VOTARON POR LA ELECCIÓN DE DIPUTACIONES LOCALES DE REPRESENTACIÓN PROPORCIONAL**

Copie del apartado 3 de la Hoja para hacer operaciones, el total de personas que votaron por la elección de Diputaciones Locales de representación proporcional.

**Ciento cuarenta y ocho** (Con letra) **0148** (Con número)

DESTINO: ORIGINAL PARA LA BOLSA DE EXPEDIENTE DE CASILLA

**4 RESULTADOS DE LA VOTACIÓN**

Copie del apartado 4 de la Hoja para hacer o candidatura no registrada, votos nulos y TQ votación para alguno, escriba ceros.

PARTIDO	RESULTADOS DE LA VOTACIÓN DE DIPUTACIONES LOCALES DE REPRESENTACIÓN PROPORCIONAL
	Doce
	Doce
	Doce
	Doce
	Doce
	Doce
	Doce
	Doce
	Doce
	Doce
	Doce
	Doce
	Doce
	Doce
	Doce
	Doce
	Doce
	Doce
	Doce
	Doce
	Doce
	Doce
	Doce
	Doce
	Doce
	Doce
	Doce
	Doce
	Doce
	Doce
	Doce
	Doce
	Doce
	Doce
	Doce
	Doce
	Doce
	Doce
	Doce
	Doce
	Doce
	Doce
	Doce
	Doce
	Doce
	Doce
	Doce
	Doce
	Doce
	Doce
	Doce
	Doce
	Doce
	Doce
	Doce
	Doce
	Doce
	Doce
	Doce
	Doce
	Doce
	Doce
	Doce
	Doce
	Doce
	Doce
	Doce
	Doce
	Doce
	Doce
	Doce
	Doce
	Doce
	Doce
	Doce
	Doce
	Doce
	Doce
	Doce
	Doce
	Doce
	Doce
	Doce
	Doce
	Doce
	Doce
	Doce
	Doce
	Doce
	Doce
	Doce
	Doce
	Doce
	Doce
	Doce
	Doce
	Doce
	Doce
	Doce
	Doce
<b>CANDIDATOS/AS NO REGISTRADOS/AS</b>	<b>Diez</b>
<b>VOTOS NULOS</b>	<b>Seis</b>
<b>TOTAL</b>	<b>Ciento cuarenta y ocho</b>

**5 TOTAL DE VOTOS SACADOS DE LAS URNAS**

Copie del apartado 5 de la Hoja para hacer operación de elección de Diputaciones Locales de representación proporcional de todas las urnas.

**Ciento cuarenta y ocho** (Con letra)

**6 TOTAL DE PERSONAS QUE VOTARON Y DE DIPUTACIONES LOCALES DE REPRESENTACIÓN PROPORCIONAL SACADOS DE LAS URNAS**

¿Son iguales las cantidades anotadas en los apartados 5 y 6 de la Hoja de operaciones?

**7 TOTAL DE VOTOS DE DIPUTACIONES LOCALES DE REPRESENTACIÓN PROPORCIONAL SACADOS DE LAS URNAS Y EL TOTAL DE RESULTADOS DE LAS URNAS**

¿Son iguales las cantidades anotadas en los apartados 5 y 7 de la Hoja de operaciones?

Copie esta respuesta del apartado 7 de la Hoja de operaciones.

**8 INCIDENTES DURANTE EL ESCRUTINIO**

¿Se presentaron incidentes? **Sí** **No** (Marque con una X)

Describalos en la Hoja de incidentes.

operaciones, los votos para partidos políticos,  
TOTAL. En caso de que no se haya recibido

DE CASILLA ESPECIAL DE LA ELECCIÓN DE REPRESENTACIÓN PROPORCIONAL	(Con número)
	0 1 2
	0 1 2
	0 1 2
	0 1 2
	0 1 2
	0 1 2
	0 1 2
	0 1 2
	0 1 2
	0 1 2
	0 1 0
	0 0 6
<b>ta y ocho</b>	0 1 4 8

URNAS  
operaciones, el total de votos de la  
ción proporcional que se sacaron

	0 1 4 8
--	---------

(Con número)

**Y EL TOTAL DE VOTOS  
REPRESENTACIÓN  
URNAS**

dos 3 y 5? Copie esta respuesta

Sí  No

**S LOCALES DE  
SACADOS DE LAS  
DE LA VOTACIÓN**  
lo 5 con el TOTAL de la votación?  
ja de operaciones.

Sí  No  
(Marque con una "X")

**INIO Y CÓMPUTO**

¿En cuántas Hojas se registraron?

0  
(Con número)

### 7 FUNCIONARIOS/AS DE MESA DIRECTIVA DE CASILLA

Escriba los nombres de las y los funcionarios de casilla presentes y asegúrese que firmen en su totalidad.

CARGO	NOMBRES	FIRMAS
	Lorena Urnas	
1er. SECRETARIO/A	Emilio Canceles	
2do. SECRETARIO/A	Teresa Actas	
1er. ESCRUTADOR/A	Mario Votos	
2do. ESCRUTADOR/A	Diana Paquetes	
3er. ESCRUTADOR/A	Esteban Secciones	

### 10 REPRESENTACIONES PARTIDISTAS

Escriba los nombres de las representaciones partidistas presentes, marque con "X" si es la o el propietario (P) o suplente (S) y asegúrese que firmen en su totalidad.

PARTIDO	NOMBRES	Marque con "X" si es propietario (P) o suplente (S)	FIRMAS	Marque con "X" si tiene una protesta	Marque con "X" si tiene una negativa de secciones
	Cristóbal Distritos	X			
	Regina Documentos	X			
	Pedro Secciones	X			
	Jorge Cortinas	X			
	Renata Legal	X			
	Mercedes Filas	X			
	Alfonso Local	X			
	Alberto Resultados	X			
	Fabiola Expedientes	X			
	Mauricio Casilla	X			
	Luisa Mamparas	X			

### 11 ESCRITOS DE PROTESTA O INCIDENTES

En su caso, escriba el número de escritos de protesta o incidentes o en el cuadro del partido político que los presentó y métalos en la bolsa de expediente correspondiente.

0 0 0 0 0 0 0 0 0 0 0 0 0 0 0 0 0 0 0 0

### 12 INTEGRACIÓN DEL EXPEDIENTE

Una vez llenada y firmada el acta:

1. Guarde el original en la Bolsa de expediente de casilla especial de la elección de Diputaciones Locales;
2. Guarde la primera copia en la Bolsa PREP;
3. Guarde la segunda copia en la Bolsa que va per fuera del paquete elector;
4. Entregue copia legible a las representaciones partidistas presentes, según el orden del apartado 10.

En caso de que alguna o algún representante de partido político, le solicite tomar una fotografía del acta, Usted debe permitirselo.

**A ESPECIAL DE LA ELECCIÓN DE DIPUTACIONES LOCALES**





## 5. Integración de los expedientes de casilla y de los paquetes electorales

---

5.1. ¿Cómo se integran las bolsas y los paquetes electorales?

PROCESO ELECTORAL 2023 - 2024

## 5. Integración de los expedientes de casilla y de los paquetes electorales

### 5.1 ¿Cómo se integran las bolsas y los paquetes electorales?

Como se indica en el *Instructivo para la y el Funcionario de Casilla Especial* de la elección federal, una vez finalizado el escrutinio y cómputo se guardan de manera ordenada los votos, las boletas sobrantes y la documentación de cada elección en bolsas, para después guardarlos en los paquetes electorales.

En Campeche, además del paquete de la elección federal, se integrarán dos paquetes locales, uno para la elección de **diputaciones locales** y otro para la elección de **ayuntamientos**. En el caso de las casillas que se instalarán en las secciones municipales, se integrará un paquete adicional, correspondiente a la elección de **juntas municipales**.

Las bolsas tendrán un listado de la documentación que se guarda en cada una. Las bolsas color rosa corresponden a **diputaciones locales**, las de color verde oliva a **ayuntamientos**, y las de color mostaza, a las **juntas municipales**. Identifícalas.

Con la supervisión de la o el **Presidente**, el **2do. Secretario/a** y el **3er. Escrutador/a**, guardan la documentación de las elecciones locales de acuerdo con lo siguiente:



## INTEGRACIÓN DEL EXPEDIENTE DE CASILLA ESPECIAL DE LA ELECCIÓN DE DIPUTACIONES LOCALES



2

Original del Acta de escrutinio y cómputo de MR

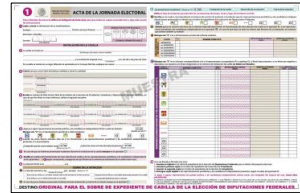

Original del Acta de la jornada electoral

1

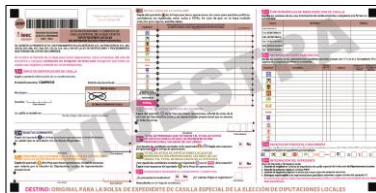

3

Original del Acta de escrutinio y cómputo de RP



4

Original de la(s) Hoja(s) de incidentes

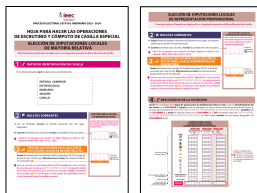

5

Hoja para hacer las operaciones de escrutinio y cómputo de casilla especial de la elección de Diputaciones Locales



6

Escritos de protesta presentados por las y los representantes

7

Escritos relacionados con incidentes presentados por las y los representantes

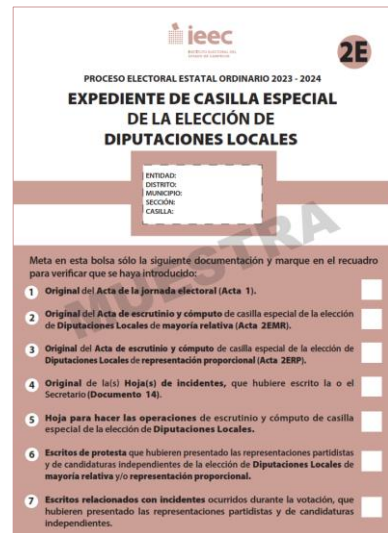

ieec  
 INSTITUTO ELECTORAL DEL ESTADO DE CAMPECHE

PROCESO ELECTORAL ESTATAL ORDINARIO 2023 - 2024  
**EXPEDIENTE DE CASILLA ESPECIAL DE LA ELECCIÓN DE DIPUTACIONES LOCALES**

ENTIDAD:  
 DISTRITO:  
 MUNICIPIO:  
 SECCIÓN:  
 CASILLA:

Meta en esta bolsa sólo la siguiente documentación y marque en el recuadro para verificar que se haya introducido:

- Original del Acta de la jornada electoral (Acta 1).
- Original del Acta de escrutinio y cómputo de casilla especial de la elección de Diputaciones Locales de mayoría relativa (Acta ZEMR).
- Original del Acta de escrutinio y cómputo de casilla especial de la elección de Diputaciones Locales de representación proporcional (Acta ZERP).
- Original de la(s) Hoja(s) de incidentes, que hubiere escrito la o el Secretario (Documento 14).
- Hoja para hacer las operaciones de escrutinio y cómputo de casilla especial de la elección de Diputaciones Locales.
- Escritos de protesta que hubieren presentado las representaciones partidistas y de candidaturas independientes de la elección de Diputaciones Locales de mayoría relativa y/o representación proporcional.
- Escritos relacionados con incidentes ocurridos durante la votación, que hubieren presentado las representaciones partidistas y de candidaturas independientes.

## INTEGRACIÓN DE LAS BOLSAS QUE VAN DENTRO DEL PAQUETE ELECTORAL DE **DIPUTACIONES LOCALES**

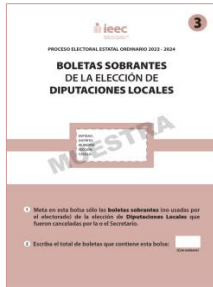

←... Boletas sobrantes canceladas

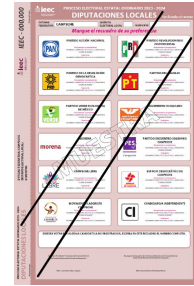

Partidos políticos



Coaliciones



Candidaturas independientes



Candidaturas no registradas

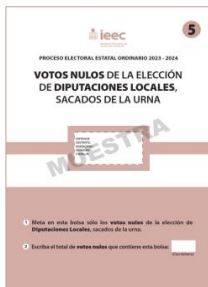
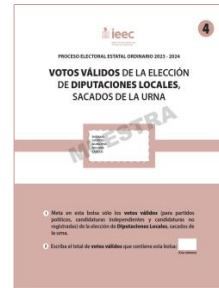

←... Votos nulos



**Documentación para guardar por fuera del paquete de diputaciones locales:**



- Primera copia del Acta de escrutinio y cómputo de casilla especial de la elección de **Diputaciones Locales**.

**ieec** 6

PROCESO ELECTORAL ESTATAL ORDINARIO 2023 - 2024

# PREP

ACTAS DE ESCRUTINIO Y CÓMPUTO  
DE LA ELECCIÓN DE DIPUTACIONES LOCALES  
(POR FUERA DEL PAQUETE ELECTORAL, PRIMERA COPIA PREP)

ESTADO:  
MUNICIPIO:  
SECCION:  
CASILLA:

Meta en esta bolsa sobre la siguiente documentación y marque en el recuadro para verificar que el funcionario:

- Pasa copia legible, completa e inalterada.
- Pasa copia legible del Acta de escrutinio y cómputo de casilla de la elección de Diputaciones Locales (por fuera del paquete electoral).
- Pasa copia legible.
- Pasa copia legible del Acta de escrutinio y cómputo de casilla especial de la elección de Diputaciones Locales (por fuera del paquete electoral).



**ieec** 7

PROCESO ELECTORAL ESTATAL ORDINARIO 2023 - 2024

# PREP

ACTAS DE ESCRUTINIO Y CÓMPUTO  
DE LA ELECCIÓN DE DIPUTACIONES LOCALES  
(POR FUERA DEL PAQUETE ELECTORAL, SEGUNDA COPIA  
PARA LA O EL PRESIDENTE/A DEL CONSEJO ELECTORAL)

ESTADO:  
MUNICIPIO:  
SECCION:  
CASILLA:

Meta en esta bolsa sobre la siguiente documentación y marque en el recuadro para verificar que el funcionario:

- Pasa copia legible, completa e inalterada.
- Original del Acta de Clausura de la Casilla y recibo de copia legible.
- Pasa copia legible.
- Pasa copia legible del Acta de escrutinio y cómputo de casilla especial de la elección de Diputaciones Locales (por fuera del paquete electoral).
- Original del Acta de Clausura de la Casilla y recibo de copia legible.

- Segunda copia del Acta de escrutinio y cómputo de casilla especial de la elección de **Diputaciones Locales** de mayoría relativa.
- Segunda copia del Acta de escrutinio y cómputo de casilla especial de la elección de **Diputaciones Locales** de representación proporcional.
- Original de la Constancia de clausura de la casilla y recibo de copia legible.



**ieec**

CONSTANCIA DE CLAUSURA DE LA CASILLA  
Y RECIBO DE COPIA LEGIBLE

ESTADO: \_\_\_\_\_ MUNICIPIO: \_\_\_\_\_ SECCION: \_\_\_\_\_ CASILLA: \_\_\_\_\_

FECHA: \_\_\_\_\_ HORA: \_\_\_\_\_

ELABORADO POR: \_\_\_\_\_

RECIBIDO POR: \_\_\_\_\_

RECIBO ORIGINAL PARA LA CASILLA DE EXPEDIENTES DE CASILLA ESPECIAL DE LA ELECCIÓN DE DIPUTACIONES LOCALES

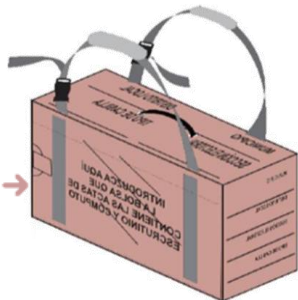

# INTEGRACIÓN DEL PAQUETE ELECTORAL DE DIPUTACIONES LOCALES

**ieec** **2E**  
 PROCESO ELECTORAL ESTATAL ORDINARIO 2023 - 2024  
**EXPEDIENTE DE CASILLA ESPECIAL DE LA ELECCIÓN DE DIPUTACIONES LOCALES**

Proceso Electoral Estatal Ordinario 2023 - 2024  
 Municipio: \_\_\_\_\_  
 Sección: \_\_\_\_\_  
 Casilla: \_\_\_\_\_

Mete en esta bolsa sólo la siguiente documentación y marca en el recuadro para verificar que se haya introducido.

Original del Acta de la Jurnada electoral (Acta 7).

Original del Acta de escrutinio y cómputo de cuenta especial de la elección de Diputaciones Locales de reparto relativo (Acta 20B).

Original del Acta de escrutinio y cómputo de cuenta especial de la elección de Diputaciones Locales de representación proporcional (Acta 20C).

Original de Acto (Acto) de Incidentes, que hubiere escrito la o el secretario (Secretaria) S.

Hoja para hacer las operaciones de escrutinio y cómputo de cuenta especial de la elección de Diputaciones Locales.

Hoja de protesta que hubiere presentado las representaciones partidarias de candidatos independientes de la elección de Diputaciones Locales de reparto relativo y representación proporcional.

Hoja de protesta con incidentes ocurridos durante la votación, que hubiere presentado las representaciones partidarias y de candidatos independientes.

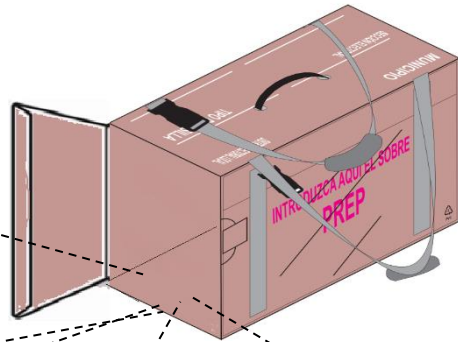

**ieec** **2C**  
 PROCESO ELECTORAL ESTATAL ORDINARIO 2023 - 2024  
**ACTA DE LAS Y LOS ELECTORES EN TRÁNSITO**

Proceso Electoral Estatal Ordinario 2023 - 2024  
 Municipio: \_\_\_\_\_  
 Sección: \_\_\_\_\_  
 Casilla: \_\_\_\_\_

Mete en esta bolsa sólo la siguiente documentación y marca en el recuadro para verificar que se haya introducido.

Para cuenta especial:

Acta de las y los electores en tránsito para casillas especiales.

**ACTAS DE ESCRUTINIO Y CÓMPUTO DE LA ELECCIÓN DE DIPUTACIONES LOCALES (POR FUERA DEL PAQUETE ELECTORAL, SEGUNDA COPIA PARA LA O EL PRESIDENTE(A) DEL COMISIO ELECTORAL)**

Mete en esta bolsa sólo la siguiente documentación y marca en el recuadro para verificar que se haya introducido.

Hoja de protesta que hubiere presentado las representaciones partidarias de candidatos independientes y candidatos no registrados de la elección de Diputaciones Locales de reparto relativo y representación proporcional.

Original del Acta de escrutinio y cómputo de cuenta especial de la elección de Diputaciones Locales de reparto relativo y representación proporcional.

Original de Acto (Acto) de Incidentes, que hubiere escrito la o el secretario (Secretaria) S.

**ieec** **3**  
 PROCESO ELECTORAL ESTATAL ORDINARIO 2023 - 2024  
**BOLETAS SOBRRANTES DE LA ELECCIÓN DE DIPUTACIONES LOCALES**

Proceso Electoral Estatal Ordinario 2023 - 2024  
 Municipio: \_\_\_\_\_  
 Sección: \_\_\_\_\_  
 Casilla: \_\_\_\_\_

Mete en esta bolsa sólo las boletas sobrantes (no usadas por el electorado de la elección de Diputaciones Locales, que fueron canceladas por la o el Secretario).

Escríbala el total de boletas que contiene esta bolsa: \_\_\_\_\_

**ieec** **4**  
 PROCESO ELECTORAL ESTATAL ORDINARIO 2023 - 2024  
**VOTOS VÁLIDOS DE LA ELECCIÓN DE DIPUTACIONES LOCALES, SACADOS DE LA URNA**

Proceso Electoral Estatal Ordinario 2023 - 2024  
 Municipio: \_\_\_\_\_  
 Sección: \_\_\_\_\_  
 Casilla: \_\_\_\_\_

Mete en esta bolsa sólo los votos válidos (que pertenezcan a candidatos independientes y candidatos no registrados de la elección de Diputaciones Locales, sacados de la urna).

Escríbala el total de votos válidos que contiene esta bolsa: \_\_\_\_\_

**ieec** **5**  
 PROCESO ELECTORAL ESTATAL ORDINARIO 2023 - 2024  
**VOTOS NULOS DE LA ELECCIÓN DE DIPUTACIONES LOCALES, SACADOS DE LA URNA**

Proceso Electoral Estatal Ordinario 2023 - 2024  
 Municipio: \_\_\_\_\_  
 Sección: \_\_\_\_\_  
 Casilla: \_\_\_\_\_

Mete en esta bolsa sólo los votos nulos de la elección de Diputaciones Locales, sacados de la urna.

Escríbala el total de votos nulos que contiene esta bolsa: \_\_\_\_\_

**ieec** **7**  
 PROCESO ELECTORAL ESTATAL ORDINARIO 2023 - 2024  
**ACTAS DE ESCRUTINIO Y CÓMPUTO DE LA ELECCIÓN DE DIPUTACIONES LOCALES (POR FUERA DEL PAQUETE ELECTORAL, SEGUNDA COPIA PARA LA O EL PRESIDENTE(A) DEL COMISIO ELECTORAL)**

Proceso Electoral Estatal Ordinario 2023 - 2024  
 Municipio: \_\_\_\_\_  
 Sección: \_\_\_\_\_  
 Casilla: \_\_\_\_\_

Mete en esta bolsa sólo la siguiente documentación y marca en el recuadro para verificar que se haya introducido.

Hoja de protesta que hubiere presentado las representaciones partidarias de candidatos independientes y candidatos no registrados de la elección de Diputaciones Locales de reparto relativo y representación proporcional.

Original del Acta de escrutinio y cómputo de cuenta especial de la elección de Diputaciones Locales de reparto relativo y representación proporcional.

Original de Acto (Acto) de Incidentes, que hubiere escrito la o el secretario (Secretaria) S.

**ACTAS DE ESCRUTINIO Y CÓMPUTO DE LA ELECCIÓN DE DIPUTACIONES LOCALES (POR FUERA DEL PAQUETE ELECTORAL, PRIMERA COPIA PREP)**

Mete en esta bolsa sólo la siguiente documentación y marca en el recuadro para verificar que se haya introducido.

Hoja de protesta que hubiere presentado las representaciones partidarias de candidatos independientes y candidatos no registrados de la elección de Diputaciones Locales de reparto relativo y representación proporcional.

Original del Acta de escrutinio y cómputo de cuenta especial de la elección de Diputaciones Locales de reparto relativo y representación proporcional.

Original de Acto (Acto) de Incidentes, que hubiere escrito la o el secretario (Secretaria) S.



**ieec** **6**  
**PREP**  
 PROCESO ELECTORAL ESTATAL ORDINARIO 2023 - 2024  
**ACTAS DE ESCRUTINIO Y CÓMPUTO DE LA ELECCIÓN DE DIPUTACIONES LOCALES (POR FUERA DEL PAQUETE ELECTORAL, PRIMERA COPIA PREP)**

Proceso Electoral Estatal Ordinario 2023 - 2024  
 Municipio: \_\_\_\_\_  
 Sección: \_\_\_\_\_  
 Casilla: \_\_\_\_\_

Mete en esta bolsa sólo la siguiente documentación y marca en el recuadro para verificar que se haya introducido.

Hoja de protesta que hubiere presentado las representaciones partidarias de candidatos independientes y candidatos no registrados de la elección de Diputaciones Locales de reparto relativo y representación proporcional.

Original del Acta de escrutinio y cómputo de cuenta especial de la elección de Diputaciones Locales de reparto relativo y representación proporcional.

Original de Acto (Acto) de Incidentes, que hubiere escrito la o el secretario (Secretaria) S.

# INTEGRACIÓN DEL EXPEDIENTE DE CASILLA ESPECIAL DE LA ELECCIÓN DE AYUNTAMIENTOS

1

Primera copia del Acta de la jornada electoral

2

Original del Acta de escrutinio y cómputo de casilla especial de la elección de Ayuntamientos

3

Primera copia de la(s) Hoja(s) de incidentes

**ieec**  
 INSTITUTO ELECTORAL DEL ESTADO DE CAMPECHE  
**9E**  
 PROCESO ELECTORAL ESTATAL ORDINARIO 2023 - 2024  
**EXPEDIENTE DE CASILLA ESPECIAL DE LA ELECCIÓN DE AYUNTAMIENTOS**  
 ENTIDAD:  
 DISTRITO:  
 MUNICIPIO:  
 SECCIÓN:  
 CASILLA:

Meta en esta bolsa sólo la siguiente documentación y marque en el recuadro para verificar que se haya introducido:

- 1 Primera copia del Acta de la jornada electoral (Acta 1).
- 2 Original del Acta de escrutinio y cómputo de casilla especial de la elección de Ayuntamientos (Acta 3E).
- 3 Primera copia de la(s) Hoja(s) de Incidentes, que hubiere escrito la o el Secretario (Documento 14).
- 4 Hoja para hacer las operaciones de escrutinio y cómputo de casilla especial de la elección de Ayuntamientos.
- 5 Escritos de protesta que hubieren presentado las representaciones partidistas y de candidaturas independientes de la elección de Ayuntamientos.

4

Hoja para hacer las operaciones de escrutinio y cómputo de casilla especial de la elección de Ayuntamientos

5

Escritos de protesta presentados por las y los representantes

## INTEGRACIÓN DE LAS BOLSAS QUE VAN DENTRO DEL PAQUETE ELECTORAL DE AYUNTAMIENTOS

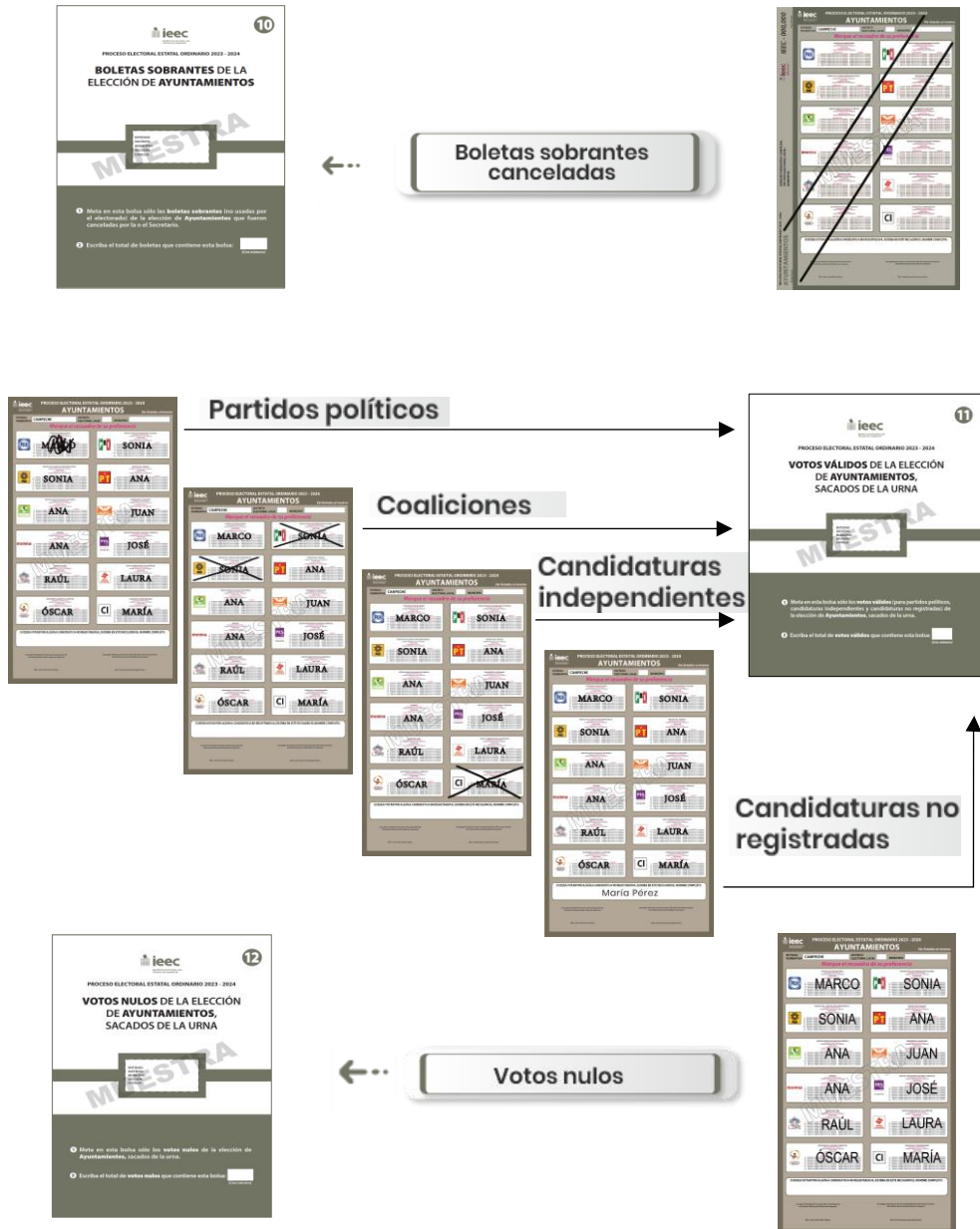

**Documentación para guardar por fuera del paquete de ayuntamientos:**

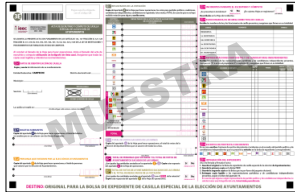

• Primera copia del Acta de escrutinio y cómputo de casilla especial de la elección de Ayuntamientos.

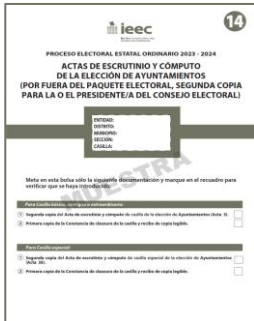
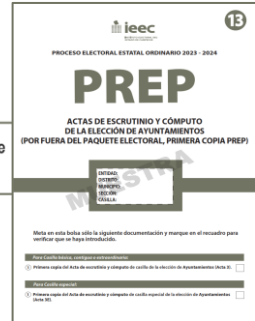

• Segunda copia del Acta de escrutinio y cómputo de casilla especial de la elección de Ayuntamientos.  
• Primera copia de la Constancia de clausura de la casilla y recibo de copia legible.

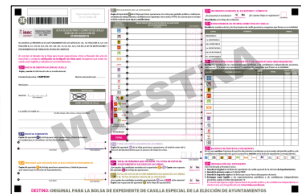

## INTEGRACIÓN DEL PAQUETE ELECTORAL DE AYUNTAMIENTOS

**ieec** INSTITUTO ELECTORAL DEL ESTADO DE CAMPECHE

PROCESO ELECTORAL ESTATAL ORDINARIO 2023 - 2024

**9B**

**EXPEDIENTE DE CASILLA ESPECIAL DE LA ELECCIÓN DE AYUNTAMIENTOS**

Nombre: \_\_\_\_\_  
 Municipio: \_\_\_\_\_  
 Sección: \_\_\_\_\_  
 Casilla: \_\_\_\_\_

Meta en esta bolsa sólo la siguiente documentación y marque en el recuadro para verificar que se haya introducido:

- 1 Primera copia del Acta de la jornada electoral (Acta 1).
- 2 Original del Acta de escrutinio y cómputo de casilla especial de la elección de Ayuntamientos (Acta 2).
- 3 Primera copia de (a) Hoja(s) de incidentes, que hubiere escrito la o el Secretario(a).
- 4 Hoja para hacer las operaciones de escrutinio y cómputo de casilla especial de la elección de Ayuntamientos.
- 5 Hojas de protesta que hubiere presentado las representaciones partidarias y de candidatos independientes de la elección de Ayuntamientos.

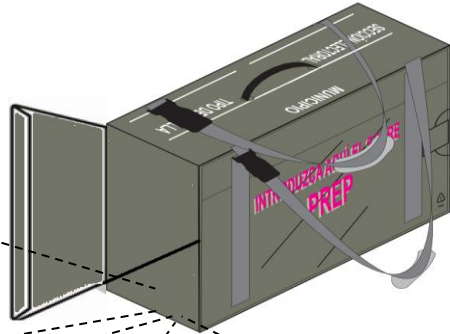

**ieec** INSTITUTO ELECTORAL DEL ESTADO DE CAMPECHE

PROCESO ELECTORAL ESTATAL ORDINARIO 2023 - 2024

**22A**

**ACTA DE LAS Y LOS ELECTORES EN TRÁNSITO (PRIMERA COPIA)**

Nombre: \_\_\_\_\_  
 Municipio: \_\_\_\_\_  
 Sección: \_\_\_\_\_  
 Casilla: \_\_\_\_\_

Meta en esta bolsa sólo la siguiente documentación y marque en el recuadro para verificar que se haya introducido:

Para casilla especial:

- 1 Primera copia del Acta de las y los electores en tránsito para casillas especiales.

**ieec** INSTITUTO ELECTORAL DEL ESTADO DE CAMPECHE

PROCESO ELECTORAL ESTATAL ORDINARIO 2023 - 2024

**10**

**BOLETAS SOBREVIVENTES DE LA ELECCIÓN DE AYUNTAMIENTOS**

Nombre: \_\_\_\_\_  
 Municipio: \_\_\_\_\_  
 Sección: \_\_\_\_\_  
 Casilla: \_\_\_\_\_

Meta en esta bolsa sólo las boletas sobrevivientes (no otorgadas por el Secretario de la elección de Ayuntamientos que fueron canceladas por la o el Secretario).

- 1 Escriba el total de boletas que contiene esta bolsa.

**ieec** INSTITUTO ELECTORAL DEL ESTADO DE CAMPECHE

PROCESO ELECTORAL ESTATAL ORDINARIO 2023 - 2024

**11**

**VOTOS VÁLIDOS DE LA ELECCIÓN DE AYUNTAMIENTOS, SACADOS DE LA URNA**

Nombre: \_\_\_\_\_  
 Municipio: \_\_\_\_\_  
 Sección: \_\_\_\_\_  
 Casilla: \_\_\_\_\_

Meta en esta bolsa sólo los votos válidos (para partidos políticos, condicionales independientes y condicionales del representante de la elección de Ayuntamientos, sacados de la urna).

- 1 Escriba el total de votos válidos que contiene esta bolsa.

**ieec** INSTITUTO ELECTORAL DEL ESTADO DE CAMPECHE

PROCESO ELECTORAL ESTATAL ORDINARIO 2023 - 2024

**12**

**VOTOS NULOS DE LA ELECCIÓN DE AYUNTAMIENTOS, SACADOS DE LA URNA**

Nombre: \_\_\_\_\_  
 Municipio: \_\_\_\_\_  
 Sección: \_\_\_\_\_  
 Casilla: \_\_\_\_\_

Meta en esta bolsa sólo los votos nulos de la elección de Ayuntamientos, sacados de la urna.

- 1 Escriba el total de votos nulos que contiene esta bolsa.

**ieec** INSTITUTO ELECTORAL DEL ESTADO DE CAMPECHE

PROCESO ELECTORAL ESTATAL ORDINARIO 2023 - 2024

**14**

**ACTAS DE ESCRUTINIO Y CÓMPUTO DE LA ELECCIÓN DE AYUNTAMIENTOS (POR FUERA DEL PAQUETE ELECTORAL, SEGUNDA COPIA PARA LA O EL PRESIDENTE(A) DEL CONSEJO ELECTORAL)**

Nombre: \_\_\_\_\_  
 Municipio: \_\_\_\_\_  
 Sección: \_\_\_\_\_  
 Casilla: \_\_\_\_\_

Meta en esta bolsa sólo la siguiente documentación y marque en el recuadro para verificar que se haya introducido:

Para casilla especial:

- 1 Hoja para hacer las operaciones de escrutinio y cómputo de la elección de Ayuntamientos (Acta 2).
- 2 Hoja para hacer las operaciones de escrutinio y cómputo de la elección de Ayuntamientos (Acta 2).
- 3 Hoja para hacer las operaciones de escrutinio y cómputo de la elección de Ayuntamientos (Acta 2).
- 4 Hoja para hacer las operaciones de escrutinio y cómputo de la elección de Ayuntamientos (Acta 2).



**ieec** INSTITUTO ELECTORAL DEL ESTADO DE CAMPECHE

PROCESO ELECTORAL ESTATAL ORDINARIO 2023 - 2024

**13**

**PREP**

**ACTAS DE ESCRUTINIO Y CÓMPUTO DE LA ELECCIÓN DE AYUNTAMIENTOS (POR FUERA DEL PAQUETE ELECTORAL, PRIMERA COPIA PREP)**

Nombre: \_\_\_\_\_  
 Municipio: \_\_\_\_\_  
 Sección: \_\_\_\_\_  
 Casilla: \_\_\_\_\_

Meta en esta bolsa sólo la siguiente documentación y marque en el recuadro para verificar que se haya introducido:

- 1 Hoja para hacer las operaciones de escrutinio y cómputo de la elección de Ayuntamientos (Acta 2).
- 2 Hoja para hacer las operaciones de escrutinio y cómputo de la elección de Ayuntamientos (Acta 2).
- 3 Hoja para hacer las operaciones de escrutinio y cómputo de la elección de Ayuntamientos (Acta 2).
- 4 Hoja para hacer las operaciones de escrutinio y cómputo de la elección de Ayuntamientos (Acta 2).

# INTEGRACIÓN DEL EXPEDIENTE DE CASILLA ESPECIAL DE LA ELECCIÓN DE JUNTAS MUNICIPALES

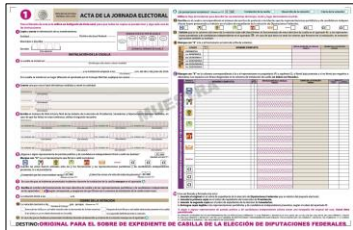

**1**  
Segunda copia del Acta de la jornada electoral



**2**  
Original del Acta de escrutinio y cómputo de casilla especial de la elección de Juntas Municipales

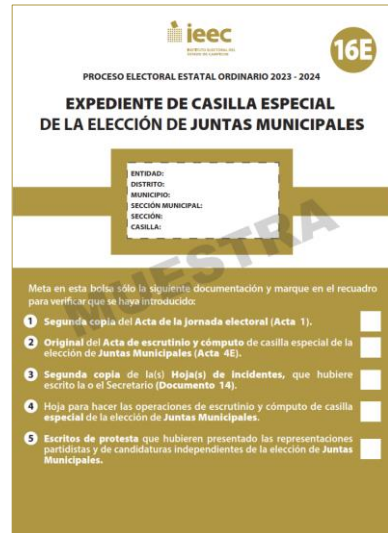

**3**  
Segunda copia de la(s) Hoja(s) de incidentes

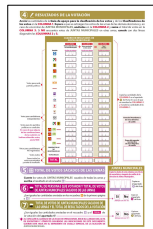
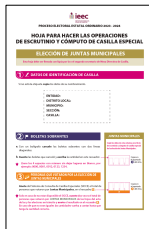

**4**  
Hoja para hacer las operaciones de escrutinio y cómputo de casilla especial de la elección de Juntas Municipales

**5**

Escritos de protesta presentados por las y los representantes

## INTEGRACIÓN DE LAS BOLSAS QUE VAN DENTRO DEL PAQUETE ELECTORAL DE JUNTAS MUNICIPALES

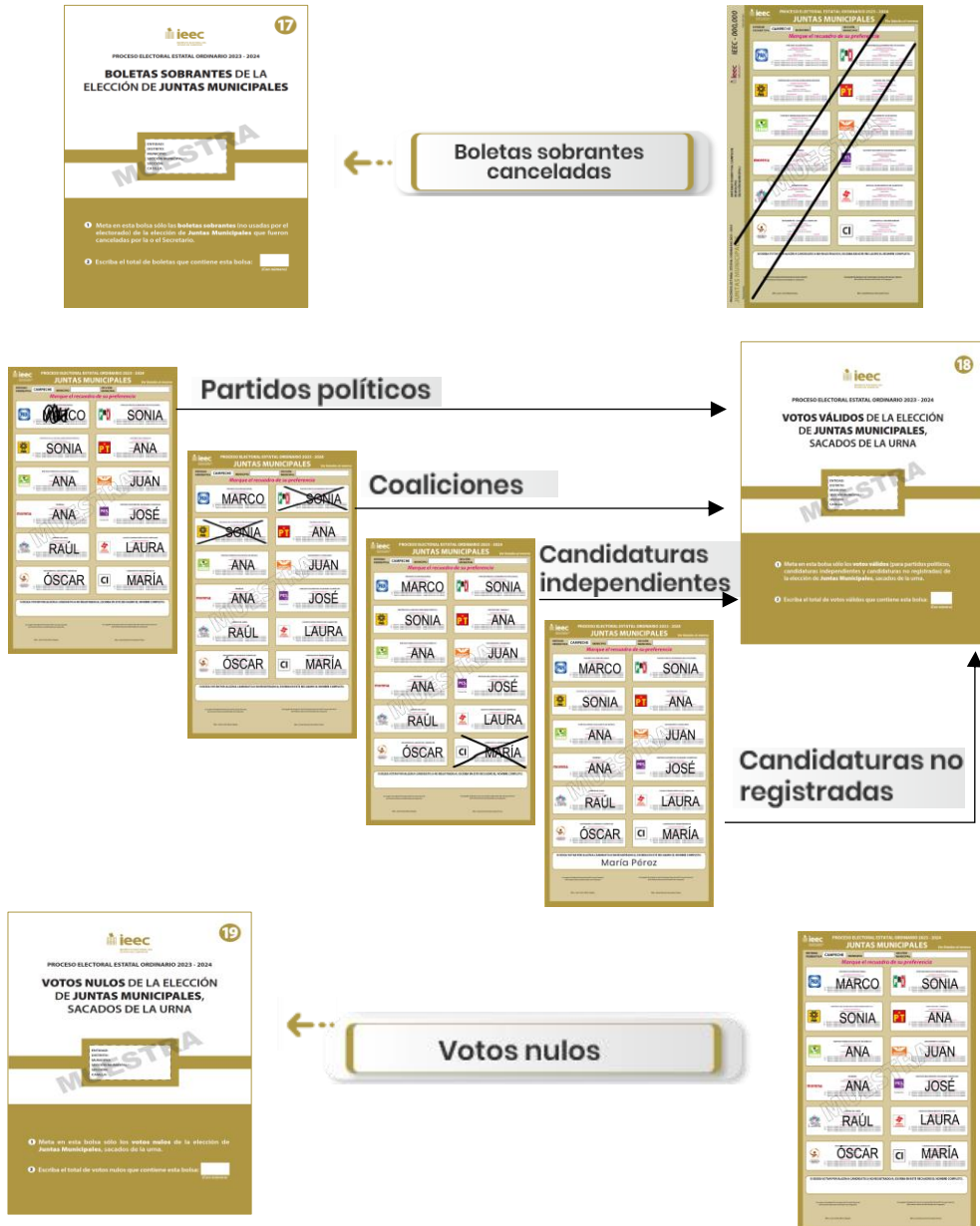

**Documentación para guardar por fuera del paquete de juntas municipales:**



• Primera copia del Acta de escrutinio y cómputo de casilla especial de la elección de Juntas Municipales.

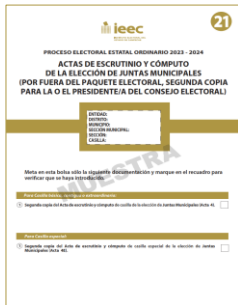
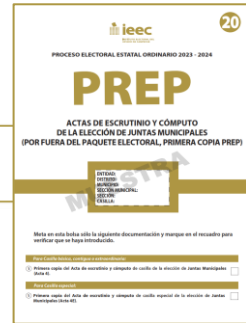

• Segunda copia del Acta de escrutinio y cómputo de casilla especial de la elección de Juntas Municipales.



## INTEGRACIÓN DEL PAQUETE ELECTORAL DE JUNTAS MUNICIPALES

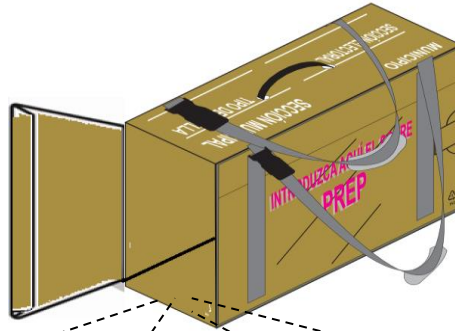

**16E**

PROCESO ELECTORAL ORDINARIO 2023 - 2024

**EXPEDIENTE DE CASILLA ESPECIAL DE LA ELECCIÓN DE JUNTAS MUNICIPALES**

SECRETARÍA DE GOBIERNO  
SECRETARÍA DE ECONOMÍA  
SECRETARÍA DE EDUCACIÓN  
SECRETARÍA DE SALUD  
SECRETARÍA DE TURISMO

Métele en esta bolsa sólo la siguiente documentación y marca en el recuadro para verificar que se haya incorporado:

- Copia del Acta de la Junta electoral (Acta 1).
- Original del Acta de escrutinio y cómputo de casilla especial de la elección de Juntas Municipales (Acta 4E).
- Copia de copia de 500 listos de votantes, que hubiere acordado la o el Secretario (documentos 1A).
- Hoja para hacer las anotaciones de deserción y compare de casilla especial de la elección de Juntas Municipales.
- Cuadro de protesta que hubieren presentado las representaciones electorales y del comitente independiente de la elección de Juntas Municipales.

**17**

PROCESO ELECTORAL ORDINARIO 2023 - 2024

**BOLETAS SOBREVANTES DE LA ELECCIÓN DE JUNTAS MUNICIPALES**

SECRETARÍA DE GOBIERNO  
SECRETARÍA DE ECONOMÍA  
SECRETARÍA DE EDUCACIÓN  
SECRETARÍA DE SALUD  
SECRETARÍA DE TURISMO

- Métele en esta bolsa sólo las boletas sobrantes no usadas por el electorado de la elección de Juntas Municipales que fueron canceladas por la o el secretario.
- Escríbele el total de boletas que contiene esta bolsa.

**18**

PROCESO ELECTORAL ORDINARIO 2023 - 2024

**VOTOS VÁLIDOS DE LA ELECCIÓN DE JUNTAS MUNICIPALES, SACADOS DE LA URNA**

SECRETARÍA DE GOBIERNO  
SECRETARÍA DE ECONOMÍA  
SECRETARÍA DE EDUCACIÓN  
SECRETARÍA DE SALUD  
SECRETARÍA DE TURISMO

- Métele en esta bolsa sólo los votos válidos (para partidos políticos, candidatos independientes y candidatos no registrados de la elección de Juntas Municipales, sacados de la urna).
- Escríbele el total de votos válidos que contiene esta bolsa.

**19**

PROCESO ELECTORAL ORDINARIO 2023 - 2024

**VOTOS NULOS DE LA ELECCIÓN DE JUNTAS MUNICIPALES, SACADOS DE LA URNA**

SECRETARÍA DE GOBIERNO  
SECRETARÍA DE ECONOMÍA  
SECRETARÍA DE EDUCACIÓN  
SECRETARÍA DE SALUD  
SECRETARÍA DE TURISMO

- Métele en esta bolsa sólo los votos nulos de la elección de Juntas Municipales, sacados de la urna.
- Escríbele el total de votos nulos que contiene esta bolsa.

**21**

PROCESO ELECTORAL ORDINARIO 2023 - 2024

**ACTAS DE ESCRUTINIO Y CÓMPUTO DE LA ELECCIÓN DE JUNTAS MUNICIPALES (POR FUERA DEL PAQUETE ELECTORAL, SEGUNDA COPIA PARA LA O EL PRESIDENTE DEL CONSEJO ELECTORAL)**

SECRETARÍA DE GOBIERNO  
SECRETARÍA DE ECONOMÍA  
SECRETARÍA DE EDUCACIÓN  
SECRETARÍA DE SALUD  
SECRETARÍA DE TURISMO

Métele en esta bolsa sólo la siguiente documentación y marca en el recuadro para verificar que se haya incorporado:

- Copia de copia de 500 listos de votantes y compare de casilla especial de la elección de Juntas Municipales (Acta 4E).
- Hoja para hacer las anotaciones de deserción y compare de casilla especial de la elección de Juntas Municipales.
- Copia de copia del Acta de escrutinio y cómputo de casilla especial de la elección de Juntas Municipales (Acta 4E).



**20**

PROCESO ELECTORAL ORDINARIO 2023 - 2024

**PREP**

**ACTAS DE ESCRUTINIO Y CÓMPUTO DE LA ELECCIÓN DE JUNTAS MUNICIPALES (POR FUERA DEL PAQUETE ELECTORAL, PRIMERA COPIA PREP)**

SECRETARÍA DE GOBIERNO  
SECRETARÍA DE ECONOMÍA  
SECRETARÍA DE EDUCACIÓN  
SECRETARÍA DE SALUD  
SECRETARÍA DE TURISMO

Métele en esta bolsa sólo la siguiente documentación y marca en el recuadro para verificar que se haya incorporado:

- Acta de Casilla Especial (documentos 1A).
- Original según del Acta de escrutinio y cómputo de casilla de la elección de Juntas Municipales (Acta 4E).
- Copia de copia del Acta de escrutinio y cómputo de casilla especial de la elección de Juntas Municipales (Acta 4E).

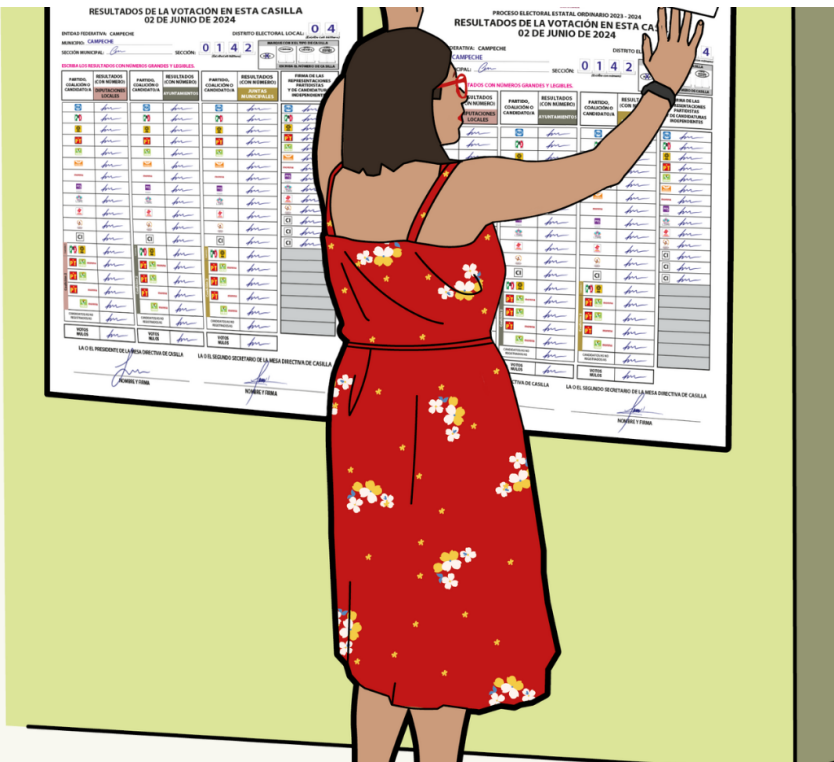

## 6. Publicación de resultados y clausura de la casilla

6.1. ¿Cómo se realiza la publicación de resultados?

6.2. ¿Quién entrega los paquetes electorales?

PROCESO ELECTORAL 2023 - 2024

## 6. Publicación de resultados y clausura de la casilla

### 6.1 ¿Cómo se realiza la publicación de resultados?

Una vez integrados los paquetes, la o el **2do. Secretario** llena el cartel de resultados de la votación de las elecciones locales, el cual debe ser firmado por la o el **Presidente**, la o el **2do. Secretario** y las y los representantes presentes.



Las y los **escrutadores** desarman el cancel, las urnas y los portaurnas.

La o el **Presidente** coloca fuera de la casilla, y en un lugar visible, el cartel de resultados.



La o el **2do. Secretario** llena la Constancia de clausura de la casilla y recibo de copia legible de las elecciones locales. Anota la hora de clausura y solicita a las y los funcionarios y representantes presentes que también firmen.



El **original** de la Constancia de clausura de la casilla y recibo de copia legible de las elecciones locales se guarda en la bolsa Actas de escrutinio y cómputo de casilla de la elección de **diputaciones locales** que se coloca en las fundas de plástico que están por fuera del paquete electoral de la elección correspondiente.



La **primera copia** de la Constancia de clausura de la casilla y recibo de copia legible de las elecciones locales se guarda en la bolsa Actas de escrutinio y cómputo de casilla de la elección de **ayuntamientos** que se coloca en las fundas de plástico que están por fuera del paquete electoral de la elección correspondiente.

La o el **Presidente** se queda con la **segunda copia** de la Constancia de clausura de la casilla y recibo de copia legible de las elecciones locales, mientras que la tercera copia de la Constancia se entrega a las representaciones de partidos políticos y candidaturas independientes.

## 6.2 ¿Quién entrega los paquetes electorales locales?

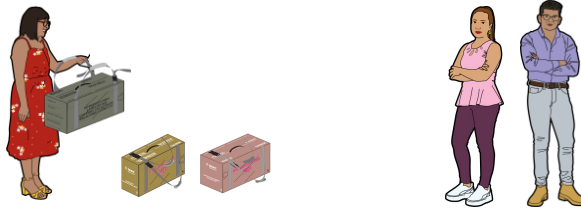

Concluida la integración de los paquetes electorales, la o el **Presidente** designará a la o el **2do. Secretario** y, en su caso, a la y el **3er. Escrutador** para que lo más pronto posible entreguen los paquetes electorales locales en los consejos electorales distritales o municipales del Instituto Electoral del Estado de Campeche o en el lugar que le indique la o el CAE.



### Recuerda que ...

El paquete de **diputaciones locales** es **color rosa**, el de **ayuntamientos**, **color verde oliva** y el de **juntas municipales**, **color mostaza**.



Pueden acompañar a entregar los paquetes las y los representantes, así como los observadores y las observadoras electorales que deseen hacerlo.

En el lugar determinado para entregar los paquetes electorales locales, una persona debidamente identificada retirará la bolsa PREP de cada paquete y entregará a la o el funcionario de casilla el “**Recibo de entrega de los paquetes electorales**”, el cual revisará y conservará.

**PROCESO ELECTORAL ESTATAL ORDINARIO 2023 - 2024**

CONSTANCIA Y RECIBO

Para el llenado de esta acta utilice un bolígrafo de tinta azul, para que todas las copias se puedan leer y siga cada una de las instrucciones.

### 1. DATOS DE IDENTIFICACIÓN DE CASILLA

Copie y anote la información de su nombramiento.

Entidad: **CAMPECHE** Distrito electoral: **04**

Municipio: **Campeche**

Sección: **0 1 4 2** La casilla se instaló en: **Av. 20 de Noviembre**  
(Con número) (Escriba el lugar, calle, número, colonia o localidad)

**Sin número, Localidad Pitch C.P. 24572**

MARQUE CON X EL TIPO DE CASILLA

<input type="checkbox"/> SÍMULA	<input type="checkbox"/> CASILLA	<input type="checkbox"/> CASILLA ESPECIAL	<input type="checkbox"/> CASILLA ESPECIAL	<input checked="" type="checkbox"/> CASILLA ESPECIAL
ESCRIBA EL NÚMERO DE CASILLA				

01

### 2. ENTREGA DE COPIAS LEGIBLES

Marque con "X" en los cuadros de las actas y documentos cuyas copias fueron entregadas a las representaciones partidistas y de candidaturas independientes y en su caso, con "X" en el cuadro de acuse de la devolución de la Lista Nominal, entregado a las representaciones que devolvieron las Listas Nominales.

PARTIDO CANDIDATURA	ACTA DE LA MESA ELECTORAL	ACTA DE RECEPCION Y COMPUNTO DE LA BOLSAS DE IDENTIFICACION DE CASILLA	ACTA DE RECEPCION Y COMPUNTO DE LA BOLSAS DE DEVOLUCION DE LA LISTA NOMINAL	ACTA DE RECEPCION Y COMPUNTO DE LA BOLSAS DE DEVOLUCION DE LA LISTA NOMINAL	EN SU CASO, ACTA DE RECEPCION Y COMPUNTO DE LA BOLSAS DE DEVOLUCION DE LA LISTA NOMINAL	HOJA DE INCREMENTO	COPIAS DE LAS BOLSAS DE DEVOLUCION DE LA CASILLA	EN SU CASO, ACTA DE RECEPCION Y COMPUNTO DE LA BOLSAS DE DEVOLUCION DE LA LISTA NOMINAL
	X	X	X	X	X	X	X	X
	X	X	X	X	X	X	X	X
	X	X	X	X	X	X	X	X
	X	X	X	X	X	X	X	X
	X	X	X	X	X	X	X	X
	X	X	X	X	X	X	X	X
	X	X	X	X	X	X	X	X
	X	X	X	X	X	X	X	X
	X	X	X	X	X	X	X	X
	X	X	X	X	X	X	X	X
	X	X	X	X	X	X	X	X
	X	X	X	X	X	X	X	X
	X	X	X	X	X	X	X	X
	X	X	X	X	X	X	X	X
	X	X	X	X	X	X	X	X
	X	X	X	X	X	X	X	X
	X	X	X	X	X	X	X	X
	X	X	X	X	X	X	X	X
	X	X	X	X	X	X	X	X

En compañía de las representaciones partidistas y de candidaturas independientes, marque con "X" en los cuadros de las actas y documentos cuyas copias fueron entregadas a las representaciones que devolvieron las Listas Nominales.

Marque con "X":

	<input type="checkbox"/>		<input type="checkbox"/>		<input type="checkbox"/>		<input type="checkbox"/>
	<input type="checkbox"/>		<input type="checkbox"/>		<input type="checkbox"/>		<input type="checkbox"/>

### 4. FUNCIONARIAS/OS DE MESA DIRECTIVA

Escriba los nombres de las y los funcionarios de mesa directiva en su totalidad.

CARGO	NOMBRE
PRESIDENTE/A	<b>Lorena Urnas</b>
1er. SECRETARIO/A	<b>Emilio Cancel</b>
2do. SECRETARIO/A	<b>Teresa Actas</b>
1er. ESCRUTADOR/A	<b>Mario Votos</b>
2do. ESCRUTADOR/A	<b>Diana Paquet</b>
3er. ESCRUTADOR/A	<b>Esteban Secc</b>

DESTINO: ORIGINAL PARA LA BOLSA QUE VA POR FUERA DEL PAQUETE





# Ejercicio de llenado de la documentación electoral de la casilla

---

PROCESO ELECTORAL 2023 - 2024

## Ejercicio de llenado de la documentación electoral en la casilla especial

Para que realices con éxito todas tus actividades como funcionario o funcionaria de casilla especial, es muy importante que practiques el llenado de la documentación electoral; así, el día de la votación te será mucho más fácil concretar esta labor. Incluso si tu nombramiento no es de Secretario o Secretaria, debes conocer y dominar este tipo de actividades para que entre todas y todos los integrantes de la casilla colaboren y puedan concluir con sus tareas lo más pronto posible y sin errores.



Para ello, a continuación, te presentamos la información necesaria para que practiques cómo llenar toda la documentación electoral que se utilizará en la casilla. Para que tu práctica sea integral, en este ejercicio se incluye tanto la documentación que corresponde a las elecciones federales como a las elecciones locales.

### 1. información para el llenado de la documentación electoral

Copia de tu nombramiento la información para llenar la documentación electoral de las elecciones federales de **Presidencia**, **senadurías**, **diputaciones federales** y las elecciones locales de **diputaciones locales**, **ayuntamientos** y **juntas municipales**.

<b>Datos de ubicación de la casilla</b>	
Entidad federativa	Copiar de tu nombramiento
Distrito Electoral Federal	Copiar de tu nombramiento
Distrito Electoral Local	Copiar de tu nombramiento
Municipio	Copiar de tu nombramiento
Sección	Copiar de tu nombramiento
Casilla	Copiar de tu nombramiento
Dirección	Copiar de tu nombramiento

Las y los funcionarios son:

<b>Cargo en la MDC</b>	<b>Nombre</b>
Presidenta	Lorena Urnas
1er. Secretario	Emilio Canceles
2da. Secretaria	Teresa Actas
1er. Escrutador	Mario Votos
2da. Escrutadora	Diana Paquetes
3er. Escrutador	Esteban Secciones

Las y los representantes propietarios son:

<b>Partido político o candidatura independiente</b>	<b>Nombre</b>	<b>Propietario/a o Suplente</b>
	Cristóbal Distritos	Propietario
	Regina Documentos	Propietaria
	Pedro Secciones	Propietario
	Jorge Cortinas	Propietario
	Renata Legal	Propietaria

	Mercedes Filas	Propietaria
	Alfonso Local	Propietario
	Alberto Resultados	Propietario
	Fabiola Expedientes	Propietaria
	Mauricio Casillas	Propietario
	Luisa Mampara	Propietaria
CI	Anita Elecciones	Propietaria
CI	Gonzalo Tintas	Propietario
CI	Isaac Cartel	Propietario

## 1.1 Información para el llenado de las actas de la jornada electoral en el apartado “Instalación de la casilla”

Hora de inicio de la instalación de la casilla.	7:30 a.m.	
Boletas recibidas para la elección de <b>Presidencia.</b>	1048	Folios 121,938 al 122,985
Boletas recibidas para la elección de <b>senadurías.</b>	1048	Folios 121,938 al 122,985
Boletas recibidas para la elección de <b>diputaciones federales.</b>	1048	Folios 121,938 al 122,985
Boletas recibidas para la elección de <b>diputaciones locales.</b>	1048	Folios 121,938 al 122,985
Boletas recibidas para la elección de <b>ayuntamientos.</b>	1048	Folios 121,938 al 122,985
Boletas recibidas para la elección de <b>juntas municipales.</b>	1048	Folios 121,938 al 122,985

Por sorteo se designa para que firme las boletas, en la parte de atrás, a quien representa a:

CI  
Anita Elecciones

Durante la instalación se arman las **seis** urnas, se muestra que están vacías y se colocan a la vista de todas las personas.

Hora de inicio de la votación.

8:00 a.m.

Incidentes durante la instalación.

No hubo incidentes.

## 1.2 Información para el llenado del formato “Registro de personas con discapacidad que acuden a votar”

Al inicio de la votación se presentó una mujer con discapacidad visual. Le solicitó a la **Presidenta** la plantilla *braille*, y con ayuda de una persona de su confianza se dirigió al cancel para emitir su voto.

Durante la Jornada Electoral se presentó en la casilla una persona en silla de ruedas; el **Escrutador** que organizaba la fila le permitió el acceso de manera inmediata, se le entregaron las boletas y votó usando la mampara especial.

Antes del cierre de la votación se presentó una mujer y le comentó al **3er. Escrutador** que su papá no puede caminar, por lo que no le era posible ingresar a votar a la casilla. La Presidenta organizó el comité de apoyo para personas con discapacidad.



### 1.3 Información para el llenado de las actas de la jornada electoral en el apartado “Cierre de la votación”

<p>Incidentes durante la votación y el cierre de la votación.</p>	<p>A las 2:00 p.m., algunos/as representantes le reclamaron a la <b>Presidenta</b> por dejar votar a una mujer embarazada sin formarse en la fila; amenazaron a las y los funcionarios con suspender la votación; la <b>Presidenta</b> les explicó por qué la ciudadana no se formó, y después las actividades continuaron en la casilla.</p> <p>El <b>1er. Secretario y 2da. Secretaria</b> registraron lo sucedido en la Hoja de incidentes de cada elección.</p>
<p>Durante la votación entrega un escrito de incidentes quien representa a:</p>	
<p>Hora de cierre de la votación.</p>	<p>6:45 p.m., ya que a las 6:00 p.m. aún había personas formadas para votar.</p>

## 2. Conteo de los votos y llenado de las actas















### 2.1 Información para el llenado de las hojas para hacer operaciones de escrutinio y cómputo de casilla de las elecciones federales

ELECCIONES FEDERALES	Presidencia	Senadurías MR	Senadurías RP	Diputaciones Federales MR	Diputaciones Federales RP
Conteo de boletas sobrantes canceladas	267	289		329	
Primer conteo de personas que votaron	781	592	167	576	143
Segundo conteo de personas que votaron	781	592	167	576	143







## Resultados de la votación de Presidencia

		Votos sacados de la urna de Presidencia	Votos encontrados en otras urnas	Total de votos
Votos para cada partido político:		57	0	57
		57	1	58
		55	1	56
		54	0	54
		55	2	57
		180	5	185
	morena	55	3	58
Voto para candidatura independiente:	CI	181	4	185
Votos para los partidos políticos en coalición:		4	2	6
		1	3	4
		1	2	3
		1	0	1
		3	3	6
		2	0	2
		2	2	4
		2	2	4
	Votos para candidaturas no registradas	24	2	26
	Votos nulos	15	0	15
Total de votos para la Presidencia sacados de todas las urnas			781	
Escritos de protesta			Ninguno	















## Resultados de la votación de **senadurías de mayoría relativa**

		Votos sacados de la urna de senaduría	Votos encontrados en otras urnas	Total de votos
Votos para cada partido político:		44	1	45
		44	2	46
		44	0	44
		41	0	41
		41	3	44
		145	0	145
Votos para candidatura independiente:	morena	45	0	45
	CI	140	5	145
Votos para los partidos políticos en coalición:		6	0	6
		2	0	2
		1	0	1
		1	0	1
		6	0	6
		2	1	3
		2	1	3
		2	1	3
	Votos para candidaturas no registradas	8	0	8
	Votos nulos	4	0	4
Total de votos para <b>senaduría</b> sacados de todas las urnas				592
Escritos de protesta				Ninguno



## Resultados de la votación de senadurías de representación proporcional

		Votos sacados de la urna de senaduría	Votos encontrados en otras urnas	Total de votos
Votos para cada partido político:		20	3	23
		22	1	23
		23	0	23
		20	3	23
		23	0	23
		20	3	23
	<b>morena</b>	19	4	23
	Votos para candidaturas no registradas	4	0	4
Votos nulos	2	0	2	
Total de votos para la senaduría sacados de todas las urnas				167
Escritos de protesta				Ninguno

## Resultados de la votación de diputaciones federales de mayoría relativa

		Votos sacados de la urna de diputaciones federales	Votos encontrados en otras urnas	Total de votos
Votos para cada partido político:		43	1	44
		43	2	45
		42	0	42
		40	0	40
		42	3	45
		141	0	141
Votos para candidatura independiente:	morena	42	0	42
	CI	136	5	141
Votos para los partidos políticos en coalición:		5	0	5
		2	0	2
		2	0	2
		1	0	1
		5	0	5
		2	1	3
		2	1	3
		2	1	3
	Votos para candidaturas no registradas	8	0	8
	Votos nulos	4	0	4
Total de votos para diputaciones federales sacados de todas las urnas				576
Escritos de protesta				Ninguno



## Resultados de la votación de diputaciones federales de representación proporcional

		Votos sacados de la urna de diputaciones federales	Votos encontrados en otras urnas	Total de votos
Votos para cada partido político:		15	2	17
		17	0	17
		17	0	17
		15	2	17
		14	3	17
		17	0	17
	<b>morena</b>	17	0	17
	Votos para candidaturas no registradas	14	0	14
Votos nulos	10	0	10	
Total de votos para diputaciones federales sacados de todas las urnas				143
Escritos de protesta				Ninguno

## 2.2 Información para el llenado de las hojas para hacer operaciones de escrutinio y cómputo de casilla de las elecciones locales

ELECCIONES L O C A L E S	Diputaciones Locales MR	Diputaciones Locales RP	Ayuntamientos	Juntas Municipales
Primer conteo de boletas sobrantes canceladas	54		73	1004
Primer conteo de personas que votaron	846	148	975	44
Segundo conteo de personas que votaron	846	148	975	44











## Resultados de la votación de diputaciones locales de mayoría relativa

	Votos sacados de la urna de diputaciones locales	Votos encontrados en otras urnas	Total de votos	
Votos para cada partido político:		91	0	91
		42	0	42
		41	2	43
		24	2	26
		26	0	26
		89	2	91
	<b>morena</b>	24	3	27
		91	0	91
		91	0	91
		91	0	91
		90	1	91
Votos para candidaturas independientes:	<b>CI</b>	88	3	91

Votos para los  
partidos políticos  
en coalición:

	Votos sacados de la urna de diputaciones locales	Votos encontrados en otras urnas	Total de votos
	4	2	6
	3	3	6
	2	0	2
	2	0	2
	2	0	2
Votos para candidaturas no registradas	13	2	15
Votos nulos	12	0	12
Total de votos para diputaciones locales sacados de todas las urnas			846
Escritos de protesta			Ninguno

## Resultados de la votación de **diputaciones locales** de representación proporcional

		Votos sacados de la urna de diputaciones locales	Votos encontrados en otras urnas	Total de votos
Votos para cada partido político:		10	2	12
		12	0	12
		12	0	12
		9	3	12
		10	2	12
		12	0	12
	<b>morena</b>	12	0	12
	 Campeche	11	1	12
		10	2	12
		12	0	12
		12	0	12
Votos para candidaturas no registradas	10	0	10	
Votos nulos	6	0	6	
Total de votos para <b>diputaciones locales</b> sacados de todas las urnas			<b>148</b>	
Escritos de protesta			Ninguno	

## Resultados de la votación de ayuntamientos

	Votos sacados de la urna de ayuntamientos	Votos encontrados en otras urnas	Total de votos	
Votos para cada partido político:		103	2	105
		49	1	50
		51	0	51
		30	1	31
		30	0	30
		103	2	105
		29	3	32
		105	0	105
		105	0	105
		105	0	105
Votos para candidaturas independientes:		104	1	105
	<b>CI</b>	102	3	105

		Votos sacados de la urna de ayuntamientos	Votos encontrados en otras urnas	Total de votos
Votos para los partidos políticos en coalición:		3	1	4
		3	3	6
		2	0	2
		2	0	2
		2	0	2
	Votos para candidaturas no registradas	15	2	17
	Votos nulos	13	0	13
Total de votos para ayuntamientos sacados de todas las urnas				975
Escritos de protesta				Ninguno

## Resultados de la votación de **juntas municipales**

		Votos sacados de la urna de juntas municipales	Votos encontrados en otras urnas	Total de votos
Votos para cada partido político:		4	0	4
		1	1	2
		1	0	1
		1	0	1
		1	0	1
		4	0	4
	<b>morena</b>	1	0	1
		3	1	4
		4	0	4
		4	0	4
Votos para candidaturas independientes:		3	1	4
	<b>CI</b>	3	1	4

		Votos sacados de la urna de juntas municipales	Votos encontrados en otras urnas	Total de votos
Votos para los partidos políticos en coalición:		1	0	1
		0	0	0
		1	0	1
		0	0	0
		0	0	0
	Votos para candidaturas no registradas	3	1	4
Votos nulos	4	0	4	
Total de votos para <b>juntas municipales</b> sacados de todas las urnas				<b>44</b>
Escritos de protesta				Ninguno

### 3. Información para el llenado de las constancias de clausura de la casilla y recibo de copia legible y los carteles de resultados

Se entregó copia de las actas a las y los representantes presentes.

Se llenan los carteles con los resultados obtenidos en cada una de las elecciones.

Clausura de la casilla	21:05 horas 2 de junio de 2024
Entrega el paquete electoral federal	<b>Presidenta</b>
Entrega el paquete electoral local	<b>3er. Escrutador</b>

Ningún representante u observador electoral acompaña a la entrega de los paquetes electorales.

#### Práctica de llenado de la documentación

A continuación, encontrarás ejemplos de la documentación de las casillas, que deberás llenar con los datos antes mencionados. Es muy importante que comentes con tu CAE cualquier duda que te surja al realizar este ejercicio, para que el día de la Jornada Electoral sientas más seguridad para realizar las tareas a tu cargo.

- 1 Acta de la Jornada Electoral Federal.
- 2 Hoja de Incidentes Federal.
- 3 Hoja para hacer las operaciones de escrutinio y cómputo de casilla especial. Elección de Presidencia.
- 4 Hoja para hacer las operaciones de escrutinio y cómputo de senadurías de Mayoría Relativa.

- 5 Hoja para hacer las operaciones de escrutinio y cómputo de **senadurías de Representación Proporcional**.
- 6 Hoja para hacer las operaciones de escrutinio y cómputo de **diputaciones federales de Mayoría Relativa**.
- 7 Hoja para hacer las operaciones de escrutinio y cómputo de **diputaciones federales de Representación Proporcional**.
- 8 Acta de escrutinio y cómputo de casilla especial de la elección de **Presidencia**.
- 9 Acta de escrutinio y cómputo de casilla especial de la elección de **senadurías de Mayoría Relativa**.
- 10 Acta de escrutinio y cómputo de casilla especial de la elección de **senadurías de Representación Proporcional**.
- 11 Acta de escrutinio y cómputo de casilla especial de la elección de **diputaciones federales de Mayoría Relativa**.
- 12 Acta de escrutinio y cómputo de casilla especial de la elección de **diputaciones federales de Representación Proporcional**.
- 13 Constancia de clausura de casilla y recibo de copia legible Federal.
- 14 Cartel de resultados de la votación de casilla especial de elecciones Federales.
- 15 Registro de personas con discapacidad que acuden a votar.
- 16 Acta de la Jornada Electoral Local.
- 17 Hoja de Incidentes Local.
- 18 Hoja para hacer las operaciones de escrutinio y cómputo de casilla especial. Elección de **diputaciones locales de Mayoría Relativa**.
- 19 Hoja para hacer las operaciones de escrutinio y cómputo de casilla especial. Elección de **diputaciones locales de Representación Proporcional**.
- 20 Hoja para hacer las operaciones de escrutinio y cómputo de casilla especial. Elección de **ayuntamientos**.
- 21 Hoja para hacer las operaciones de escrutinio y cómputo de casilla especial. Elección de **juntas municipales**.

- 22 Acta de escrutinio y cómputo de casilla especial de la elección de **diputaciones locales** de Mayoría Relativa.
- 23 Acta de escrutinio y cómputo de casilla especial de la elección de **diputaciones locales** de Representación Proporcional.
- 24 Acta de escrutinio y cómputo de casilla especial de la elección de ayuntamientos.
- 25 Acta de escrutinio y cómputo de casilla especial de la elección de **juntas municipales**.
- 26 Constancia de clausura de casilla y recibo de copia legible Local.
- 27 Acta de las y los electores de tránsito para casillas especiales.
- 28 Cartel de resultados de la votación Local.

**1**



PROCESO ELECTORAL FEDERAL 2023-2024

## ACTA DE LA JORNADA ELECTORAL

Para el llenado de esta acta utilice un bolígrafo de tinta azul, para que todas las copias se puedan leer y siga cada una de las instrucciones.

- 1 Copie y anote la información de su nombramiento.**

Entidad: \_\_\_\_\_ Distrito electoral federal: \_\_\_\_\_

Municipio o Alcaldía: \_\_\_\_\_

Sección:        
(Con número)

**MARQUE CON X EL TIPO DE CASILLA**

<input type="checkbox"/> BASICA	<input type="checkbox"/> COMPLETA	<input type="checkbox"/> CON ASISTENTE	<input type="checkbox"/> FUSCA
---------------------------------	-----------------------------------	--	--------------------------------

**ESCRIBA EL NÚMERO DE CASILLA**

### INSTALACIÓN DE LA CASILLA

- 2 La casilla se instaló en:** \_\_\_\_\_  
(Escriba lugar, calle, número, colonia e localidad)

\_\_\_\_\_ y su instalación empezó a las: \_\_\_\_\_ a.m. del día 2 de junio de 2024.  
(Con número)

Si la casilla se instaló en un lugar diferente al aprobado por el Consejo Distrital, explique las causas: \_\_\_\_\_

- 3 Cuente una por una el total de boletas recibidas y anote la cantidad:**

PRESIDENCIA:            
(Con número)

SENADURÍAS:            
(Con número)

DIPUTACIONES FEDERALES:            
(Con número)

- 4 Escriba el número de folio inicial y final de las boletas de la elección de Presidencia, Senadurías y Diputaciones Federales recibidas, en caso de que los folios no sean continuos, utilice el segundo recuadro:**

PRESIDENCIA  
DEL NÚMERO INE:           AL NÚMERO INE:            
(Con número) (Con número) (Con número) (Con número)

SENADURÍAS  
DEL NÚMERO INE:           AL NÚMERO INE:            
(Con número) (Con número) (Con número) (Con número)

DIPUTACIONES FEDERALES  
DEL NÚMERO INE:           AL NÚMERO INE:            
(Con número) (Con número) (Con número) (Con número)

- 5 ¿Alguna o algún representante de partido político y de candidatura independiente firmó o selló las boletas? Marque con "X" la o el representante que firmó o selló las boletas:**  SI  NO  
(Marque con una "X")

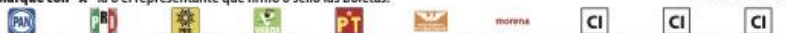

- 6 Cuando las urnas fueron armadas ante las y los funcionarios y las representaciones partidistas y de candidatura independiente presentes, la o el presidente:**

¿Comprobó que las urnas estaban vacías?  SI  NO  
(Marque con una "X")

¿Colocó las urnas a la vista de todas las personas?  SI  NO  
(Marque con una "X")

- 7 En caso de que se hubieran presentado incidentes durante la instalación de la casilla marque en el apartado**

- 8 Escriba el nombre del funcionario de mesa directiva de casilla y de las representaciones partidistas y de candidatura independiente en los apartados y según corresponda, y asegúrese de que firmen en la columna de Instalación de la casilla (color rosa).**

- 9 La votación inició a las \_\_\_\_\_ a.m.**

### CIERRE DE LA VOTACIÓN

- 10 La votación terminó a las \_\_\_\_\_ p.m. porque: (Marque con "X")**

Antes de las 6:00 p.m., ya había votado todo el electorado de la lista nominal.  Después de las 6:00 p.m. aún había electorado presente en la casilla.

A las 6:00 p.m. ya no había electorado en la casilla.  Se suspendió definitivamente la votación.

- 11 En caso de que se hubieran presentado incidentes durante el desarrollo y el cierre de la votación marque en el apartado .**

**DESTINO: ORIGINAL PARA EL SOBRE DE EXPEDIENTE D**





## DE INCIDENTES

HOJA \_\_\_\_\_ DE \_\_\_\_\_









### 3 FUNCIONARIOS/AS DE MESA DIRECTIVA DE CASILLA

Escriba los nombres de las y los funcionarios de casilla presentes y asegúrese que firmen en su totalidad.

CARGO	NOMBRE COMPLETO	FIRMA
PRESIDENTE/A		
1er. SECRETARIO/A		
2do. SECRETARIO/A		
1er. ESCRUTADOR/A		
2do. ESCRUTADOR/A		
3er. ESCRUTADOR/A		

### 4 REPRESENTACIONES PARTIDISTAS Y DE CANDIDATURA INDEPENDIENTE

Escriba los nombres de las representaciones partidistas y de candidatura independiente presentes, marque con "X" si es la o el propietario (P) o suplente (S) y asegúrese que firmen en su totalidad.

PARTIDO O CANDIDATURA	NOMBRE COMPLETO	Propietario (P)		FIRMA	Suplente (S)	
		P	S		S	S
						
						
						
						
						
						
morena						
						
						
						

\* (P) Propietario/a (S) Suplente

### 5 INTEGRACIÓN DEL EXPEDIENTE

Una vez llenada y firmada esta hoja:

1. **Guarde el original** en el Sobre de expediente de casilla de la elección de **Diputaciones**;
2. **Guarde la primera copia** en el Sobre de expediente de casilla de la elección de **Presidencia**;
3. **Guarde la segunda copia** en el Sobre de expediente de casilla de la elección de **Senadurías**;
4. **Entregue copia legible** a las representaciones partidistas y de candidatura independiente presentes, según el orden del apartado 4. Este documento constituye parte integrante del Acta de la Jornada Electoral o de la de Escrutinio y Cómputo de casilla, según el momento en el que se presenten los incidentes. En caso de que alguna o algún representante de partido político y de candidatura independiente, le solicite tomar una fotografía del acta, **Usted debe permitirsele**.

SE EXTIENDE LA PRESENTE HOJA DE INCIDENTES CON FUNDAMENTO EN LOS ARTÍCULOS 82, PÁRRAFOS 1 Y 2; 259, PÁRRAFOS 4 Y 5; 260, PÁRRAFO 1, INCISO G); 261; 273, PÁRRAFO 5, INCISO E); 281, PÁRRAFO 2; Y 293, PÁRRAFO 1, INCISO E); Y 435 DE LA LEY GENERAL DE INSTITUCIONES Y PROCEDIMIENTOS ELECTORALES; Y EN LOS ARTÍCULOS 150, PÁRRAFO 1, INCISO A); 156; 158; 159 Y ANEXO 4.1, APARTADO A, NUMERAL 1 DEL REGLAMENTO DE ELECCIONES.

## DE CASILLA DE LA ELECCIÓN DE DIPUTACIONES



PROCESO ELECTORAL FEDERAL 2023-2024

## HOJA PARA HACER LAS OPERACIONES DE ESCRUTINIO Y CÁLCULO DE CASILLA ESPECIAL

### ELECCIÓN DE PRESIDENCIA

Esta hoja debe ser llenada con lápiz por la o el primer secretario de Mesa Directiva de Casilla.

#### 1 DATOS DE IDENTIFICACIÓN DE CASILLA

Si no está la etiqueta **copie** los datos de su nombramiento.

ENTIDAD:  
DISTRITO:  
MUNICIPIO O ALCALDÍA:  
SECCIÓN:  
CASILLA:

#### 2 BOLETAS SOBANTES

a. Con un bolígrafo **cancelé** las boletas sobrantes con dos líneas diagonales.

b. **Cuente** las boletas que cancelé y **escriba** la cantidad en este recuadro:

Llene los 3 espacios con número sin dejar lugares en blanco, por ejemplo: 000, 001, 012, 123.

#### 3 PERSONAS QUE VOTARON POR LA ELECCIÓN DE PRESIDENCIA

**Note** del sistema de Consulta de Casillas Especiales (SICCE) el total de personas que votaron por PRESIDENCIA en el recuadro **A**:

Sólo en caso de no estar disponible el SICCE, **cuente** dos veces el total de personas que votaron por Presidencia de las hojas del acta de las y los electores en tránsito y **anote** el resultado en el recuadro **A**. En caso de que no sean iguales las cantidades vuelva a contar hasta que tenga la cantidad correcta.

#### PRESIDENCIA

Copie los datos de esta columna en el Acta de escrutinio y cómputo de casilla especial de la elección de Presidencia.

--	--	--

Copie en el apartado 2 del Acta.

A		

Copie en el apartado 3 del Acta.

## 4 RESULTADOS DE LA VOTACIÓN

Anote las cantidades de la **Guía de apoyo para la clasificación de los votos** y de los **Clasificadores de los votos** en la **COLUMNA 1**. Espere a que se extraigan los votos de las urnas de las demás elecciones y, en caso de encontrar de **PRESIDENCIA**, anótelos en la **COLUMNA 2** y **sume** el total de votos en la **COLUMNA 3**. Si **NO** encuentra votos de **PRESIDENCIA** en otras urnas, **cancelé** con dos líneas diagonales las **COLUMNAS 2 y 3**.

	COLUMNA 1 Votos sacados de la urna de Presidencia	COLUMNA 2 Votos encontrados en otras urnas	COLUMNA 3 Total de votos
	Escríbalo con número	Escríbalo con número	Escríbalo con número
Partido			
morena			
Votos para candidatura independiente:			
Votos para los partidos políticos en coalición: En caso de que alguna de las combinaciones de la coalición no hubiera obtenido votos, anote '000'.			
Votos para candidaturas NO registradas:			
CANDIDATOS/AS NO REGISTRADOS/AS			
Votos nulos:			
VOTOS NULOS			
Sume todos los votos encontrados y anote el resultado:	<b>TOTAL</b>		

Votos de cada partido político:

Votos para candidatura independiente:

Votos para los partidos políticos en coalición: En caso de que alguna de las combinaciones de la coalición no hubiera obtenido votos, anote '000'.

Votos para candidaturas NO registradas:

Votos nulos:

Sume todos los votos encontrados y anote el resultado:

Copie las cantidades de la **COLUMNA 3** en el apartado **4** del Acta. En caso de que se cancelen las **COLUMNAS 2 y 3** anote las cantidades de la **COLUMNA 1**.

Firma del Presidente/a de mesa directiva de casilla

Firma del primer Secretario/a de mesa directiva de casilla

## 5 TOTAL DE VOTOS SACADOS DE LAS URNAS

Cuente los votos de **PRESIDENCIA** sacados de todas las urnas y el resultado en el recuadro **B** :

## 6 TOTAL DE PERSONAS QUE VOTARON Y TOTAL DE VOTOS DE PRESIDENCIA SACADOS DE LAS URNAS

¿Son iguales las cantidades anotadas en los recuadros **A** de la primera página y **B** ?

## 7 TOTAL DE VOTOS DE PRESIDENCIA SACADOS DE LAS URNAS Y EL TOTAL DE RESULTADOS DE LA VOTACIÓN

¿Son iguales las cantidades anotadas en el recuadro **B** y el **TOTAL** de la votación del **apartado 4** ?

AL CONCLUIR EL LLENADO DE LA HOJA DE OPERACIONES, INICIE EL LLENADO DEL ACTA DE ESCRUTINIO Y COMPUTO SIGUIENDO LAS INDICACIONES DE ESTE DOCUMENTO.

**DESTINO:** GUARDE ESTA HOJA EN EL SOBRE PARA EL EXPEDIENTE DE CASILLA ESPECIAL DE LA ELECCIÓN DE PRESIDENCIA.

## PRESIDENCIA

Copie los datos de esta columna en el Acta de escrutinio y cómputo de casilla especial de la elección de Presidencia.

Copie en el apartado **5** del Acta.

**B**

**Sí** **No**  
(Marque con una "X")

Copie en el apartado **6** del Acta.

**Sí** **No**  
(Marque con una "X")

Copie en el apartado **7** del Acta.



PROCESO ELECTORAL FEDERAL 2023-2024

## HOJA PARA HACER LAS OPERACIONES DE ESCRUTINIO Y CÓMPUTO DE CASILLA ESPECIAL

### ELECCIÓN DE SENADURÍAS DE MAYORÍA RELATIVA

Esta hoja debe ser llenada con lápiz por la o el primer secretario de Mesa Directiva de Casilla.

#### 1 DATOS DE IDENTIFICACIÓN DE CASILLA

Si no está la etiqueta **copie** los datos de su nombramiento.

ENTIDAD:  
DISTRITO:  
MUNICIPIO O ALCALDÍA:  
SECCIÓN:  
CASILLA:

#### 2 BOLETAS SOBANTES

a. Con un bolígrafo **cancelé** las boletas sobrantes con dos líneas diagonales.

b. **Cuente** las boletas que canceló y **escriba** la cantidad en este recuadro:

• Llene los 3 espacios con número sin dejar lugares en blanco, por ejemplo: 000, 001, 012, 123.

#### 3 PERSONAS QUE VOTARON POR LA ELECCIÓN DE SENADURÍAS DE MAYORÍA RELATIVA

**Anote** del Sistema de Consulta de Casillas Especiales (SICCE) el total de personas que votaron por Senadurías de mayoría relativa en el recuadro **A**:

• Sólo en caso de no estar disponible el SICCE, **cuente** dos veces el total de personas que votaron por Senadurías de mayoría relativa de las hojas del acta de las y los electores en tránsito y **anote** el resultado en el recuadro **A**. En caso de que no sean iguales las cantidades vuelva a contar hasta que tenga la cantidad correcta.

#### SENADURÍAS DE MAYORÍA RELATIVA

Copie los datos de esta columna en el Acta de escrutinio y cómputo de casilla especial de la elección de Senadurías de mayoría relativa.

--	--	--

Copie en el apartado 2 del Acta.

A		

Copie en el apartado 3 del Acta.



## ELECCIÓN DE SENADURÍAS DE REPRESENTACIÓN PROPORCIONAL

Esta hoja debe ser llenada con lápiz por la o el primer secretario de Mesa Directiva de Casilla.

### 2 BOLETAS SOBREVANTES

Copie el total de boletas sobrantes de SENADURÍAS DE MAYORÍA RELATIVA que escribió en la primera hoja.

### 3 PERSONAS QUE VOTARON POR LA ELECCIÓN DE SENADURÍAS DE REPRESENTACIÓN PROPORCIONAL

Anote del Sistema de Consulta de Casillas Especiales (SICCE) el total de personas que votaron por Senadurías de representación proporcional en el recuadro A:

Solo en caso de no estar disponible el SICCE, cuente dos veces el total de personas que votaron por Senadurías de representación proporcional de las hojas del acta de las y los electores en tránsito y anote el resultado en el recuadro A. En caso de que no sean iguales las cantidades vuelva a contar hasta que tenga la cantidad correcta.

### SENADURÍAS DE REPRESENTACIÓN PROPORCIONAL

Copie los datos de esta columna en el Acta de escrutinio y cómputo de casilla especial de la elección de Senadurías de representación proporcional.

Copie en el apartado 2 del Acta.

Copie en el apartado 3 del Acta.

### 4 RESULTADOS DE LA VOTACIÓN

Anote las cantidades de la Guía de apoyo para la clasificación de los votos y de los Clasificadores de los votos en la COLUMNA 1. Espere a que se extraigan los votos de las urnas de las demás elecciones y, en caso de encontrar de SENADURÍAS DE REPRESENTACIÓN PROPORCIONAL, anótelos en la COLUMNA 2 y sume el total de votos en la COLUMNA 3. Si NO encuentra votos de SENADURÍAS DE REPRESENTACIÓN PROPORCIONAL en otras urnas, cancele con dos líneas diagonales las COLUMNAS 2 y 3.

CUADRO DE RESULTADOS DE SENADURÍAS DE REPRESENTACIÓN PROPORCIONAL

	COLUMNA 1 Votos sacados de la urna de Senadurías RP Escriba con número	COLUMNA 2 Votos encontrados en otras urnas Escriba con número	COLUMNA 3 Total de votos Escriba con número
Partido PAN			
PRD			
Partido Acción Nacional			
Partido Acción Ciudadana			
PT			
Partido Encuentro			
morena			
CANDIDATOS/AS NO REGISTRADOS/AS			
VOTOS NULOS			
<b>TOTAL</b>			

Votos para cada partido político:

Votos para candidaturas NO registradas:

Votos nulos:

Sume todos los votos encontrados y anote el resultado:

Copie las cantidades de la COLUMNA 3 en el apartado 4 del Acta. En caso de que se cancelen las COLUMNAS 2 y 3 anote las cantidades de la COLUMNA 1.

**5**  **TOTAL DE VOTOS SACADOS DE LAS URNAS**

Cuente los votos de **SENADURÍAS DE REPRESENTACIÓN PROPORCIONAL** sacados de todas las urnas y **escriba** el resultado en el recuadro **B** :

**6**  **TOTAL DE PERSONAS QUE VOTARON Y TOTAL DE VOTOS DE SENADURÍAS DE REPRESENTACIÓN PROPORCIONAL SACADOS DE LAS URNAS**

¿Son iguales las cantidades anotadas en el recuadro **A** de la página 3 y el recuadro **B** de la página 4? \_\_\_\_\_

**7**  **TOTAL DE VOTOS DE SENADURÍAS DE REPRESENTACIÓN PROPORCIONAL SACADOS DE LAS URNAS Y EL TOTAL DE RESULTADOS DE LA VOTACION**

¿Son iguales las cantidades anotadas en el recuadro **B** y el **TOTAL** de la votación del **apartado 4**?

 **AL CONCLUIR EL LLENADO DE LA HOJA DE OPERACIONES, INICIE EL LLENADO DEL ACTA DE ESCRUTINIO Y COMPUTO SIGUIENDO LAS INDICACIONES DE ESTE DOCUMENTO.**

**DESTINO: GUARDE ESTA HOJA EN EL SOBRE PARA EL EXPEDIENTE DE CASILLA ESPECIAL DE LA ELECCION DE SENADURÍAS DE REPRESENTACIÓN PROPORCIONAL.**

**SENADURÍAS DE REPRESENTACIÓN PROPORCIONAL**

Copie los datos de esta columna en el Acta de escrutinio y cómputo de casilla especial de la elección de Senadurías de representación proporcional.

**B**

Copie en el apartado **5** del Acta.

**Sí**

**No**

(Marque con una "X")

Copie en el apartado **6** del Acta.

**Sí**

**No**

(Marque con una "X")

Copie en el apartado **7** del Acta.

MUESTRA



PROCESO ELECTORAL FEDERAL 2023-2024

## HOJA PARA HACER LAS OPERACIONES DE ESCRUTINIO Y CÓMPUTO DE CASILLA ESPECIAL

### ELECCIÓN DE DIPUTACIONES FEDERALES DE MAYORÍA RELATIVA

Esta hoja debe ser llenada con lápiz por la o el primer secretario de Mesa Directiva de Casilla.

#### 1 DATOS DE IDENTIFICACIÓN DE CASILLA

Si no está la etiqueta **copie** los datos de su nombramiento.

ENTIDAD:  
DISTRITO:  
MUNICIPIO O ALCALDÍA:  
SECCIÓN:  
CASILLA:

#### 2 BOLETAS SOBRANTES

a. Con un bolígrafo **cancelé** las boletas sobrantes con dos líneas diagonales.

b. **Cuente** las boletas que cancelé y **escriba** la cantidad en este recuadro:

● Llene los 3 espacios con número sin dejar lugares en blanco, por ejemplo: 000, 001, 012, 123.

#### 3 PERSONAS QUE VOTARON POR LA ELECCIÓN DE DIPUTACIONES FEDERALES DE MAYORÍA RELATIVA

**Anote** del Sistema de Consulta de Casillas Especiales (SICCE) el total de personas que votaron por Diputaciones Federales de mayoría relativa, en el recuadro **A**:

● Solo en caso de no estar disponible el SICCE, **cuente** dos veces el total de personas que votaron por Diputaciones Federales de mayoría relativa de las hojas del acta de las y los electores en tránsito y **anote** el resultado en el recuadro **A**. En caso de que no sean iguales las cantidades vuelva a contar hasta que tenga la cantidad correcta.

#### DIPUTACIONES DE MAYORÍA RELATIVA

Copie los datos de esta columna en el Acta de escrutinio y cómputo de casilla especial de la elección de Diputaciones Federales de mayoría relativa.

Copie en el apartado 2 del Acta.

Copie en el apartado 3 del Acta.

## 4 RESULTADOS DE LA VOTACIÓN

Anote las cantidades de la **Guía de apoyo para la clasificación de los votos** y de los **Clasificadores de los votos** en la **COLUMNA 1**. Espere a que se extraigan los votos de las urnas de las demás elecciones y, en caso de encontrar de **DIPUTACIONES FEDERALES DE MAYORÍA RELATIVA**, anótelos en la **COLUMNA 2** y **sume** el total de votos en la **COLUMNA 3**. Si **NO** encuentra votos de **DIPUTACIONES FEDERALES DE MAYORÍA RELATIVA** en otras urnas, **cancelé** con dos líneas diagonales las **COLUMNAS 2 y 3**.

Partido	COLUMNA 1	COLUMNA 2	COLUMNA 3
	Votos sacados de la urna de Diputaciones Federales	Votos encontrados en otras urnas	Total de votos
Partido	Escriba con número	Escriba con número	Escriba con número
morena			
<b>CANDIDATOS/AS NO REGISTRADOS/AS</b>			
<b>VOTOS NULOS</b>			
<b>TOTAL</b>			

**Votos de cada partido político:** (Indicated by arrows pointing to the rows of the table)

**Votos para candidatura independiente:** (Indicated by arrows pointing to the CI row)

**Votos para los partidos políticos en coalición: En caso de que alguna de las combinaciones de la coalición no hubiera obtenido votos, anote '000'.** (Indicated by arrows pointing to the PT and morena rows)

**Votos para candidaturas NO registradas:** (Indicated by arrows pointing to the CANDIDATOS/AS NO REGISTRADOS/AS row)

**Votos nulos:** (Indicated by arrows pointing to the VOTOS NULOS row)

**Sume todos los votos encontrados y anote el resultado:** (Indicated by an arrow pointing to the TOTAL row)

**Copie las cantidades de la COLUMNA 3 en el apartado 4 del Acta. En caso de que se cancelen las COLUMNAS 2 y 3 anote las cantidades de la COLUMNA 1.** (Indicated by an arrow pointing to the COLUMNA 3 column)

**Firma del Presidente/a de mesa directiva de casilla**

**Firma del primer Secretario/a de mesa directiva de casilla**

## 5 TOTAL DE VOTOS SACADOS DE LAS URNAS

Cuente los votos de **DIPUTACIONES FEDERALES DE MAYORÍA RELATIVA** sacados de todas las urnas y **escriba** el resultado en el recuadro **B**:

## 6 TOTAL DE PERSONAS QUE VOTARON Y TOTAL DE VOTOS DE DIPUTACIONES FEDERALES DE MAYORÍA RELATIVA SACADOS DE LAS URNAS

¿Son iguales las cantidades anotadas en los recuadros **A** de la primera página y **B**?

## 7 TOTAL DE VOTOS DE DIPUTACIONES FEDERALES DE MAYORÍA RELATIVA SACADOS DE LAS URNAS Y EL TOTAL DE RESULTADOS DE LA VOTACIÓN

¿Son iguales las cantidades anotadas en el recuadro **B** y el **TOTAL** de la votación del **apartado 4**?

AL CONCLUIR EL LLENADO DE LA HOJA DE OPERACIONES, INICIE EL LLENADO DEL ACTA DE ESCRUTINIO Y COMPUTO SIGUIENDO LAS INDICACIONES DE ESTE DOCUMENTO.

**DESTINO: GUARDE ESTA HOJA EN EL SOBRE PARA EL EXPEDIENTE DE CASILLA ESPECIAL DE LA ELECCIÓN DE DIPUTACIONES FEDERALES DE MAYORÍA RELATIVA.**

## DIPUTACIONES FEDERALES DE MAYORÍA RELATIVA

Copie los datos de esta columna en el Acta de escrutinio y cómputo de casilla especial de la elección de Diputaciones Federales de mayoría relativa.

Recuadro **B**: Copie en el apartado **5** del Acta.

Si No (Marque con una "X") Copie en el apartado **6** del Acta.

Si No (Marque con una "X") Copie en el apartado **7** del Acta.

## ELECCIÓN DE DIPUTACIONES FEDERALES DE REPRESENTACIÓN PROPORCIONAL

Esta hoja debe ser llenada con lápiz por la o el primer secretario de Mesa Directiva de Casilla.

### 2 BOLETAS SOBREVANTES

Cople el total de boletas sobrantes de **DIPUTACIONES FEDERALES DE MAYORÍA RELATIVA** que escribió en la primera hoja.

#### DIPUTACIONES FEDERALES DE REPRESENTACIÓN PROPORCIONAL

Cople los datos de esta columna en el Acta de escrutinio y cómputo de casilla especial de la elección de **Diputaciones Federales de representación proporcional**.

Cople en el apartado 2 del Acta.

### 3 PERSONAS QUE VOTARON POR LA ELECCIÓN DE DIPUTACIONES DE REPRESENTACIÓN PROPORCIONAL

Anote del Sistema de Consulta de Casillas Especiales (SICCE) el total de personas que votaron por **Diputaciones Federales de representación proporcional**, en el recuadro **A**:

Cople en el apartado 3 del Acta.

Sólo en caso de no estar disponible el SICCE, **cuenta** dos veces el total de personas que votaron por **Diputaciones Federales de representación proporcional** de las hojas del acta de las y los electores en tránsito y **anote** el resultado en el recuadro **A**. En caso de que no sean iguales las cantidades vuelva a contar hasta que tenga la cantidad correcta.

### 4 RESULTADOS DE LA VOTACIÓN

Anote las cantidades de la **Guía de apoyo para la clasificación de los votos** y de los **Clasificadores de los votos** en la **COLUMNA 1**. Espere a que se extraigan los votos de las demás elecciones y, en caso de encontrar de **DIPUTACIONES FEDERALES DE REPRESENTACIÓN PROPORCIONAL**, **anótelos** en la **COLUMNA 2** y **sume** el total de votos en la **COLUMNA 3**. Si **NO** encuentra votos de **DIPUTACIONES FEDERALES DE REPRESENTACIÓN PROPORCIONAL** en otras urnas, **cancela** con dos líneas diagonales las **COLUMNAS 2 y 3**.

CUADRO DE RESULTADOS DE DIPUTACIONES FEDERALES DE REPRESENTACIÓN PROPORCIONAL

	COLUMNA 1 Votos sacados de la urna de Diputaciones Federales	COLUMNA 2 Votos encontrados en otras urnas	COLUMNA 3 Total de votos
Partido	Escrito con número	Escrito con número	Escrito con número
IP			
PAN			
PRD			
PSD			
Morena			
PT			
morena			
CANDIDATOS/AS NO REGISTRADOS/AS			
VOTOS NULOS			
<b>TOTAL</b>			

Votos para cada partido político:

Votos para candidaturas NO registradas:

Votos nulos:



Suma todos los votos encontrados y anote el resultado:

Cople las cantidades de la COLUMNA 3 en el apartado 4 del Acta. En caso de que se cancelen las COLUMNAS 2 y 3 anote las cantidades de la COLUMNA 1.







Pegue aquí la etiqueta con el código QR



PROCESO ELECTORAL FEDERAL 2023-2024

**ACTA DE ESCRUTINIO Y CÓMPUTO DE CASILLA ESPECIAL DE LA ELECCIÓN DE SENADURÍAS DE MAYORÍA RELATIVA**

SE LEVANTA LA PRESENTE ACTA CON FUNDAMENTO EN LOS ARTÍCULOS 82, PÁRRAFOS 1 Y 2; 84; 86, PÁRRAFO 1, INCISOS A), D) Y E); 87; 235, PÁRRAFO D); 258 AL 261; 284; 287 AL 296; 357; 362, PÁRRAFO 1, INCISO B); 397; 433 Y 436 DE LA LEY GENERAL DE INSTITUCIONES Y PROCEDIMIENTOS ELECTORALES Y EN LOS ARTÍCULOS 130, PÁRRAFO 1, INCISO A); 156; 158; 159; 163, PÁRRAFOS 1 Y 2; Y ANEXO 4.1, APARTADO A, NUMERAL 1 DEL REGLAMENTO DE ELECCIONES.

Al concluir el llenado de la Hoja para hacer operaciones, inicie el llenado del acta de escrutinio y cómputo **utilizando un bolígrafo de tinta azul**. Asegúrese que todas las copias sean legibles y atienda las recomendaciones.

**1** **DATOS DE IDENTIFICACIÓN DE CASILLA**

**Copie y anote** la información de su nombramiento.

Entidad: \_\_\_\_\_ Distrito electoral federal: \_\_\_\_\_

Municipio o Alcaldía: \_\_\_\_\_

Sección: \_\_\_\_\_ (Con número)

TIPO DE CASILLA

~~ESPECIAL~~

ESCRIBA EL NÚMERO DE CASILLA

La casilla se instaló en: \_\_\_\_\_  
(Escriba el lugar, calle, número, colonia o localidad)

**2** **BOLETAS SOBANTES**

**Copie** del apartado **2** de la Hoja para hacer operaciones, el total de boletas sobrantes que se cancelaron con dos líneas diagonales.

\_\_\_\_\_ (Con letra) \_\_\_\_\_ (Con número)

**3** **PERSONAS QUE VOTARON POR LA ELECCIÓN DE SENADURÍAS DE MAYORÍA RELATIVA**

**Copie** del apartado **3** de la Hoja para hacer operaciones, el total de personas que votaron por la elección de Senadurías de mayoría relativa.

\_\_\_\_\_ (Con letra) \_\_\_\_\_ (Con número)

**RESULTADOS DE LA VOTACIÓN**

**Copie** del apartado **4** de la Hoja para hacer operación candidatura independiente, candidatura no registrecibido votación para alguno, **escriba ceros**.

PARTIDO, COALICIÓN O CANDIDATO/A	RESULTADOS DE LA VOTACIÓN ESPECIAL DE SENADURÍA (Caf)
	●
	●
	●
	●
	●
	●
misma	●
	●
<b>COALICIÓN</b>	●
	●
<b>COALICIÓN 2</b>	●
	●
<b>CANDIDATOS/AS NO REGISTRADOS/AS</b>	●
<b>VOTOS NULOS</b>	●
<b>TOTAL</b>	●

**5** **TOTAL DE VOTOS SACADOS DE LAS URNAS**

**Copie** del apartado **5** de la Hoja para hacer operación de la elección de Senadurías de mayoría relativa que sacaron de las urnas.

\_\_\_\_\_ (Con letra) \_\_\_\_\_ (Con número)

**6** **TOTAL DE PERSONAS QUE VOTARON EN LAS CASILLAS DE MAYORÍA RELATIVA**



¿Son iguales las cantidades anotadas en los apartados **3** y **5** de la Hoja de operaciones.

**7** **TOTAL DE VOTOS DE SENADURÍAS DE MAYORÍA RELATIVA DE LAS URNAS Y EL TOTAL DE RESULTADOS**

¿Son iguales las cantidades anotadas en el apartado **5** de la Hoja para hacer operaciones y el apartado **6** de la Hoja de operaciones.

DESTINO: ORIGINAL PARA EL SOBRE DE EXPEDIENTE D



Pegue aquí la etiqueta  
con el código QR



PROCESO ELECTORAL  
FEDERAL 2023-2024

**ACTA DE ESCRUTINIO Y COMPUTO DE  
CASILLA ESPECIAL DE LA ELECCIÓN  
DE SENADURÍAS DE  
REPRESENTACIÓN PROPORCIONAL**

SE LEVANTA LA PRESENTE ACTA CON FUNDAMENTO EN LOS ARTÍCULOS 82, PÁRRAFOS 1 Y 2; 84; 86, PÁRRAFO 1, INCISOS A), D) Y E); 87; 233, PÁRRAFO 6; 258 AL 261; 284; 287 AL 290; 397; 435 Y 436 DE LA LEY GENERAL DE INSTITUCIONES Y PROCEDIMIENTOS ELECTORALES Y EN LOS ARTÍCULOS 150, PÁRRAFO 1, INCISO A); 156; 158; 159; 163, PÁRRAFOS 1 Y 2; Y ANEXO 4.1, APARTADO A, NUMERAL 1 DEL REGLAMENTO DE ELECCIONES.

Al concluir el llenado de la Hoja para hacer operaciones, inicie el llenado del acta de escrutinio y cómputo **utilizando un bolígrafo de tinta azul**. Asegúrese que todas las copias sean legibles y atienda las recomendaciones.

**1** DATOS DE IDENTIFICACIÓN DE CASILLA

**Cople y anote la información de su nombramiento.**

Ciudad: \_\_\_\_\_ Distrito electoral federal: \_\_\_\_\_  
 Municipio o Alcaldía: \_\_\_\_\_  
 Sección: \_\_\_\_\_ (Con número)  
 La casilla se instaló en: \_\_\_\_\_ (Escriba el lugar, calle, número, colonia o localidad)

TIPO DE CASILLA



ESPECIAL



ESCRIBA EL NÚMERO DE CASILLA

**2** BOLETAS SOBREVIVIENTES

**Cople del apartado 2** de la Hoja para hacer operaciones, el total de boletas sobrantes que se cancelaron con dos líneas diagonales.

(Con letra) \_\_\_\_\_ (Con número) \_\_\_\_\_







**3** PERSONAS QUE VOTARON POR LA ELECCIÓN DE SENADURÍAS DE REPRESENTACIÓN PROPORCIONAL

**Cople del apartado 3** de la Hoja para hacer operaciones, el total de personas que votaron por la elección de Senadurías de representación proporcional.

(Con letra) \_\_\_\_\_ (Con número) \_\_\_\_\_

**4** RESULTADOS DE LA VOTACIÓN

**Cople del apartado 4** de la Hoja para hacer operaciones, votos nulos votación para alguno, **escriba ceros.**

PARTIDO	RESULTADOS DE LA VOTA DE SENADURÍAS DE
	•
	•
	•
	•
	•
	•
	•
<b>CANDIDATOS NO REGISTRADOS</b>	•
<b>VOTOS NULOS</b>	•
<b>TOTAL</b>	•

**5** TOTAL DE VOTOS SACADOS DE LAS URNAS

**Cople del apartado 5** de la Hoja para hacer operaciones de Senadurías de representación proporcional.

(Con letra) \_\_\_\_\_

**6** TOTAL DE PERSONAS QUE VOTARON Y DE REPRESENTACIÓN PROPORCIONAL

¿Son iguales las cantidades anotadas en los apartados **6** de la Hoja de operaciones.

(Con letra) \_\_\_\_\_

**7** TOTAL DE VOTOS DE SENADURÍAS DE REPRESENTACIÓN PROPORCIONAL SACADOS DE LAS URNAS Y EL TOTAL

¿Son iguales las cantidades anotadas en el apartado **7** de la Hoja de operaciones.

(Con letra) \_\_\_\_\_

**8** INCIDENTES DURANTE EL ESCRUTINIO

¿Se presentaron incidentes? **Sí** **No**

(Marque con una "X")

**Describalos** en la Hoja de incidentes.

**DESTINO: ORIGINAL PARA EL SOBRE DE EXPEDIENTE D**





Pegue aquí la etiqueta con el código QR



PROCESO ELECTORAL FEDERAL 2023-2024

**ACTA DE ESCRUTINIO Y CÚMULO DE CASILLA ESPECIAL DE LA ELECCIÓN DE DIPUTACIONES FEDERALES DE MAYORÍA RELATIVA**

SE LEVANTA LA PRESENTE ACTA CON FUNDAMENTO EN LOS ARTÍCULOS 82, PÁRRAFOS 1 Y 2; 84; 86, PÁRRAFO 1, INCISOS A), D) Y E); 87, 253, PÁRRAFO 6; 226 AL 261; 284; 287 AL 290; 362, PÁRRAFO 1, INCISO B); 357; 433 Y 436 DE LA LEY GENERAL DE INSTITUCIONES Y PROCEDIMIENTOS ELECTORALES Y EN LOS ARTÍCULOS 150, PÁRRAFO 1, INCISO A); 156; 158; 159; 163, PÁRRAFOS 1 Y 2; Y ANEXO 4.1, APARTADO A, NUMERAL 1 DEL REGLAMENTO DE ELECCIONES.

Al concluir el llenado de la Hoja para hacer operaciones, inicie el llenado del acta de escrutinio y cómulo **utilizando un bolígrafo de tinta azul**. Asegúrese que todas las copias sean legibles y atienda las recomendaciones.

**1 DATOS DE IDENTIFICACIÓN DE CASILLA**

Copie y anote la información de su nombramiento.

Entidad: \_\_\_\_\_ Distrito electoral federal: \_\_\_\_\_

Municipio o Alcaldía: \_\_\_\_\_

Sección: \_\_\_\_\_  
(Con número)

TIPO DE CASILLA	
<del>ESPECIAL</del>	[ ]
ESCRIBA EL NÚMERO DE CASILLA	

La casilla se instaló en: \_\_\_\_\_  
(Escriba el lugar, calle, número, colonia o localidad)

**2 BOLETAS SOBREPANTES**

Copie del apartado 2 de la Hoja para hacer operaciones, el total de boletas sobrepantes que se cancelaron con dos líneas diagonales.

\_\_\_\_\_ (Con letra) \_\_\_\_\_ (Con número)

**3 PERSONAS QUE VOTARON POR LA ELECCIÓN DE DIPUTACIONES FEDERALES DE MAYORÍA RELATIVA**

Copie del apartado 3 de la Hoja para hacer operaciones, el total de personas que votaron por la elección de Diputaciones Federales de mayoría relativa.

\_\_\_\_\_ (Con letra) \_\_\_\_\_ (Con número)



**DESTINO: ORIGINAL PARA EL SOBRE DE EXPEDIENTE DE CASILLA**

**4 RESULTADOS DE LA VOTACIÓN**

Copie del apartado 4 de la Hoja para hacer operaciones, candidatura independiente, candidatura no registrada, votación para alguno, escriba ceros.

PARTIDO, COALICIÓN O CANDIDATO/A	RESULTADOS DE LA VOTACIÓN ESPECIAL DE DIPUTACIONES FEDERALES DE MAYORÍA RELATIVA (C)
	•
	•
	•
	•
	•
morena	•
CI	•
<b>COALICIÓN 1</b>	•
<b>COALICIÓN 2</b>	•
<b>COALICIÓN 3</b>	•
<b>CANDIDATOS/AS NO REGISTRADOS/AS</b>	•
<b>VOTOS NULOS</b>	•
<b>TOTAL</b>	•

**5 TOTAL DE VOTOS SACADOS DE LAS URNAS**  
Copie del apartado 5 de la Hoja para hacer operaciones, el total de votos sacados de las urnas.

\_\_\_\_\_ (Con letra)

**6 TOTAL DE PERSONAS QUE VOTARON Y EL TOTAL DE VOTOS SACADOS DE LAS URNAS Y EL TOTAL DE VOTOS SACADOS DE LAS URNAS Y EL TOTAL DE VOTOS SACADOS DE LAS URNAS**

¿Son iguales las cantidades anotadas en los apartados 5 y 6 de la Hoja de operaciones.

**7 TOTAL DE VOTOS DE DIPUTACIONES FEDERALES DE MAYORÍA RELATIVA SACADOS DE LAS URNAS Y EL TOTAL DE VOTOS SACADOS DE LAS URNAS**

¿Son iguales las cantidades anotadas en los apartados 5 y 7 de la Hoja de operaciones.

aciones, los votos para partidos políticos, coaliciones, rda, votos nulos y TOTAL. En caso de que no se haya

**8 INCIDENTES DURANTE EL ESCRUTINIO Y CÓMPUTO**  
¿Se presentaron incidentes?  **Si**  **No** ¿En cuántas Hojas se registraron?  (Con número)

**Describalos en la Hoja de incidentes.**

**9 FUNCIONARIOS/AS DE MESA DIRECTIVA DE CASILLA**  
**Escriba los nombres de las y los funcionarios de casilla presentes y asegúrese que firmen en su totalidad.**

CARGO	NOMBRES	FIRMAS
PRESIDENTE/A		
1er. SECRETARIO/A		
2do. SECRETARIO/A		
1er. ESCRUTADOR/A		
2do. ESCRUTADOR/A		
3er. ESCRUTADOR/A		

**10 REPRESENTACIONES PARTIDISTAS Y DE CANDIDATURA INDEPENDIENTE**  
**Escriba los nombres de las representaciones partidistas y de candidatura independiente presentes, marque con "X" si es la o el propietario (P) o suplente (S) y asegúrese que firmen en su totalidad.**

PARTIDO	NOMBRE COMPLETO	Marque con "X"		FIRMA	MARQUE CON "X" SI FUELO EN EL SOBRE DE PROTESTA	MARQUE CON "X" SI SU FUELO POR RESULTOS DE ANÁLISIS
		P	S			

**11 ESCRITOS DE PROTESTA O INCIDENTES**  
En su caso, **escriba** el número de escritos de protesta o incidentes en el recuadro del partido político y de candidatura independiente que los presentó y **métalos** en el sobre de expediente de la elección de Diputaciones Federales.

PAN  PRI  PRD  VERDE  PT  MORENA  CI

**12 INTEGRACIÓN DEL EXPEDIENTE**  
Una vez llenada y firmada el acta:  
1. **Guarde el original** en el Sobre de expediente de casilla especial de la elección de Diputaciones Federales;  
2. **Guarde la primera copia** en la Bolsa PREP;  
3. **Guarde la segunda copia** en la Bolsa que va por fuera del paquete electoral;  
4. **Entregue copia legible** a las representaciones partidistas y de candidatura independiente presentes, según el orden del apartado 10.  
En caso de que alguna o algún representante de partido político y de candidatura independiente, le solicite tomar una fotografía del acta, **Usted debe permitirselo.**

**URNAS**  
operaciones, el total de votos de la relativa que se sacaron de todas

**TOTAL DE VOTOS DE DIPUTACIONES SACADOS DE LAS URNAS**  
dos 3 y 5? Copie esta respuesta  **Si**  **No** (Marque con una "X")

**FEDERALES DE MAYORÍA RELATIVA E RESULTADOS DE LA VOTACIÓN**  
lo 6 con el **TOTAL** de la votación?  **Si**  **No** (Marque con una "X")

**LA ESPECIAL DE LA ELECCIÓN DE DIPUTACIONES FEDERALES**

Pegue aquí la etiqueta con el código QR

**4** RESULTADOS DE LA VOTACIÓN

**Cople** del apartado **4** de la Hoja para hacer candidatura no registrada, votos nulos y votación para alguno, **escriba ceros**.





**PROCESO ELECTORAL FEDERAL 2023-2024**

**ACTA DE ESCRUTINIO Y CÓMPUTO DE CASILLA ESPECIAL DE LA ELECCIÓN DE DIPUTACIONES FEDERALES DE REPRESENTACIÓN PROPORCIONAL**

SE LEVANTA LA PRESENTE ACTA CON FUNDAMENTO EN LOS ARTÍCULOS 82, PÁRRAFOS 1 Y 2; 84; 86, PÁRRAFO 1, INCISOS A), D) Y E); 87; 253, PÁRRAFO 6; 258 AL 261; 284; 287 AL 296 DE LA LEY GENERAL DE INSTITUCIONES Y PROCEDIMIENTOS ELECTORALES Y EN LOS ARTÍCULOS 150, PÁRRAFO 1, INCISO A); 156; 158; 159; 163, PÁRRAFOS 1 Y 2; Y ANEXO 4.1, APARTADO A, NUMERAL 1 DEL REGLAMENTO DE ELECCIONES.

Al concluir el llenado de la Hoja para hacer operaciones, inicie el llenado del acta de escrutinio y cómputo **utilizando un bolígrafo de tinta azul**. Asegúrese que todas las copias sean legibles y atienda las recomendaciones.

**1** DATOS DE IDENTIFICACIÓN DE CASILLA

**Cople** y **anote** la información de su nombramiento.

Entidad: \_\_\_\_\_ Distrito electoral federal: \_\_\_\_\_

Municipio o Alcaldía: \_\_\_\_\_

Sección: \_\_\_\_\_  
(Con número)

TIPO DE CASILLA

~~ESPECIAL~~

ESCRIBA EL NÚMERO DE CASILLA

La casilla se instaló en: \_\_\_\_\_  
(Escriba el lugar, calle, número, colonia o localidad)

PARTIDO	RESULTADOS DE LA VOTACIÓN DE DIPUTACIONES FEDERALES
	●
	●
	●
	●
	●
	●
	●
CANDIDATOS/LAS NO REGISTRADOS/LAS	●
VOTOS NULOS	●
<b>TOTAL</b>	●

**2** BOLETAS SOBREVANTES

**Cople** del apartado **2** de la Hoja para hacer operaciones, el total de boletas sobrantes que se cancelaron con dos líneas diagonales.

(Con letra) \_\_\_\_\_ (Con número) \_\_\_\_\_

**3** PERSONAS QUE VOTARON POR LA ELECCIÓN DE DIPUTACIONES FEDERALES DE REPRESENTACIÓN PROPORCIONAL

**Cople** del apartado **3** de la Hoja para hacer operaciones, el total de personas que votaron por la elección de Diputaciones Federales de representación proporcional.

(Con letra) \_\_\_\_\_ (Con número) \_\_\_\_\_

**5** TOTAL DE VOTOS SACADOS DE LAS URNAS

**Cople** del apartado **5** de la Hoja para hacer o elección de Diputaciones Federales de representación de todas las urnas.

(Con letra) \_\_\_\_\_

**6** TOTAL DE PERSONAS QUE VOTARON Y EL TOTAL DE VOTOS SACADOS DE LAS URNAS Y EL TOTAL DE VOTOS DE DIPUTACIONES FEDERALES DE REPRESENTACIÓN PROPORCIONAL

¿Son iguales las cantidades anotadas en los apartados **5** y **6** de la Hoja de operaciones.

(Con letra) \_\_\_\_\_

**7** ¿Son iguales las cantidades anotadas en el apartado **5** de la Hoja de operaciones y el apartado **6** de la Hoja de operaciones?

**Cople** esta respuesta del apartado **7** de la Hoja de operaciones.

(Con letra) \_\_\_\_\_

**8** INCIDENTES durante el escrutinio

¿Se presentaron incidentes?  Sí  No

(Marcar con una "X")

**Describalos** en la Hoja de incidentes.

**DESTINO: ORIGINAL PARA EL SOBRE DE EXPEDIENTE DE CASILLA**





PROCESO ELECTORAL  
 FEDERAL 2023-2024

**CONSTANCIA  
 Y RECIBO**

Para el llenado de esta acta utilice un bolígrafo de tinta azul, para que todas las copias se puedan leer y siga cada una de las instrucciones.

**1 ESCRIBA LOS DATOS DE IDENTIFICACIÓN DE LA CASILLA**

Copie y anote la información de su nombramiento.

Entidad: \_\_\_\_\_ Distrito electoral: \_\_\_\_\_

Municipio o Alcaldía: \_\_\_\_\_

Sección: \_\_\_\_\_ La casilla se instaló en: \_\_\_\_\_  
(Con número) (Escriba lugar, calle, número, colonia o localidad)

\_\_\_\_\_  
 \_\_\_\_\_  
 \_\_\_\_\_

**MARQUE CON X EL TIPO DE CASILLA**

NÓMINA    
  COMERCIAL    
  ESTABLECIMIENTO    
  OTRO ESTABLECIMIENTO    
  ESPECIAL

**ESCRIBA EL NÚMERO DE CASILLA**

**2 ENTREGA DE COPIAS LEGIBLES**

Marque con "X" en los cuadros de las actas y documentos cuyas copias fueron entregadas a las representaciones partidistas y de candidatura independiente y en su caso, con "X" en el cuadro de acuse de la devolución de la Lista Nominal, entregado a las representaciones que devolvieron las Listas Nominales.

PARTIDO O CANDIDATURA	ACTA DE LA JUNTA PROMOTORA ELECTORAL	ACTA DE ENCARGO Y COMPROMISO DE LA DEVOLUCIÓN DE PROGRAMAS	ACTA DE ENCARGO Y COMPROMISO DE LA DEVOLUCIÓN DE PROGRAMAS		ACTA DE ENCARGO Y COMPROMISO DE LA DEVOLUCIÓN DE PROGRAMAS		HOJA DE PRESUPUESTO	CONSTANCIA DE CARGOS DE LA CASILLA	EN SU CASO ACUSE DE LA DEVOLUCIÓN DE LA LISTA NOMINAL DE DESTINO
			REPRESENTACIÓN RELATIVA	REPRESENTACIÓN PROPORCIONAL	REPRESENTACIÓN RELATIVA	REPRESENTACIÓN PROPORCIONAL			

**3 CLAUSURA DE LA CASILLA**

habiéndose formado el paquete electoral con en su caso, las listas nominales entregadas por independiente, la o el Secretario de la mesa \_\_\_\_\_ horas del día \_\_\_\_\_ de junio de 2024 o del Presidente de la mesa directiva de casilla Distrital o al Centro de Recepción y Traslado q

Marque con "X" en los cuadros de las actas y documentos cuyas copias fueron entregadas a las representaciones partidistas y de candidatura independiente y en su caso, con "X" en el cuadro de acuse de la devolución de la Lista Nominal, entregado a las representaciones que devolvieron las Listas Nominales.

Presidente/a  
 2do. Secretario/a  
 2do. Escrutador/a

En compañía de las representaciones partidistas Marque con "X":

PUS   
  PR   
  CUC   
  CUC   
  PT   
  CUC   
  CUC

**4 FUNCIONARIOS/AS DE MESA DIRECTIVA**

Escriba los nombres de las y los funcionario totalidad.

CARGO	NOMBRE
PRESIDENTE/A	
1er. SECRETARIO/A	
2do. SECRETARIO/A	
1er. ESCRUTADOR/A	
2do. ESCRUTADOR/A	
3er. ESCRUTADOR/A	

**DESTINO: ORIGINAL PARA LA BOLSA QUE**





**PROCESO ELECTORAL FEDERAL 2023-2024**

**RESULTADOS DE LA VOTACIÓN EN ESTA CASILLA ESPECIAL  
 2 DE JUNIO DE 2024**

ENTIDAD FEDERATIVA (ESTADO): \_\_\_\_\_ DISTRITO ELECTORAL FEDERAL:       Escriba con número

MUNICIPIO O ALCALDÍA: \_\_\_\_\_ SECCIÓN:             Escriba con número

**TIPO DE CASILLA**

~~ESPECIAL~~       Escriba con número

**ESCRIBA LOS RESULTADOS CON NÚMEROS GRANDES Y LEGIBLES.**

PARTIDO, COALICIÓN O CANDIDATO/A	RESULTADOS (CON NÚMERO)	PARTIDO, COALICIÓN O CANDIDATO/A	RESULTADOS (CON NÚMERO)		PARTIDO, COALICIÓN O CANDIDATO/A	RESULTADOS (CON NÚMERO)		FIRMA DE LAS REPRESENTACIONES PARTIDISTAS Y DE CANDIDATO/A INDEPENDIENTE
			MAYORÍA RELATIVA	REPRESENTACIÓN PROPORCIONAL		MAYORÍA RELATIVA	REPRESENTACIÓN PROPORCIONAL	
<b>PRESIDENCIA</b>		<b>SENADURÍAS</b>		<b>DIPUTACIONES FEDERALES</b>				
morena		morena		morena				morena
CANDIDATOS/AS NO REGISTRADOS/AS		CANDIDATOS/AS NO REGISTRADOS/AS		CANDIDATOS/AS NO REGISTRADOS/AS				
VOTOS NULOS		VOTOS NULOS		VOTOS NULOS				

LA O EL PRESIDENTE DE LA MESA DIRECTIVA DE CASILLA

\_\_\_\_\_ NOMBRE

\_\_\_\_\_ FIRMA



**PROCESO ELECTORAL FEDERAL 2023-2024**  
**REGISTRO DE PERSONAS CON DISCAPACIDAD QUE ACUDEN A VOTAR**

- Cuando se presente una persona con discapacidad, la o el segundo escrutador debe rellenar los círculos que correspondan de un renglón.
- En caso de no presentarse personas con discapacidad debe marcar el recuadro correspondiente.
- Al final de la votación guardar este formato en la bolsa de actas que van por fuera del paquete.

ENTIDAD:	DISTRITO ELECTORAL FEDERAL: (Con número)	SECCIÓN: (Con número)	SE PRESENTARON A VOTAR PERSONAS CON DISCAPACIDAD SI <input type="radio"/> NO <input type="radio"/>	<b>MARQUE CON X EL TIPO DE CASILLA</b> <input type="checkbox"/> BASICA <input type="checkbox"/> CONTIGUA <input type="checkbox"/> EXTRA <input type="checkbox"/> ESPECIAL <input type="checkbox"/> SUPLENTE ESCRIBA EL NÚMERO DE CASILLA
----------	--	-----------------------	---	--

**MARQUE ASÍ ●**

No.	SEXO		SELE OFRECIO ASISTENCIA	DISCAPACIDAD							VOTÓ CON EL APOYO DE					APOYO ADICIONAL		NO REQUIRO NINGUN APOYO
	H	M		MOTRIZ/FÍSICA	SENSORIAL	COGNITIVO-INTELCTUAL	MENTAL/ PSICODUCIAL	MAMPARA ESPECIAL	MATERIAL BRILLE	PERSONA DE SU COMPAÑIA	FUNCIONARIA DE CASILLA	SELLO "X" COJIN DE TINTA	TRASLADO DE BOLETA	¿SOLICITÓ APOYO ADICIONAL?	¿CUÁL?			
1	<input type="radio"/>	<input type="radio"/>	<input type="radio"/>	<input type="radio"/>	<input type="radio"/>	<input type="radio"/>	<input type="radio"/>	<input type="radio"/>	<input type="radio"/>	<input type="radio"/>	<input type="radio"/>	<input type="radio"/>	<input type="radio"/>	<input type="radio"/>	<input type="radio"/>	<input type="radio"/>	<input type="radio"/>	<input type="radio"/>
2	<input type="radio"/>	<input type="radio"/>	<input type="radio"/>	<input type="radio"/>	<input type="radio"/>	<input type="radio"/>	<input type="radio"/>	<input type="radio"/>	<input type="radio"/>	<input type="radio"/>	<input type="radio"/>	<input type="radio"/>	<input type="radio"/>	<input type="radio"/>	<input type="radio"/>	<input type="radio"/>	<input type="radio"/>	<input type="radio"/>
3	<input type="radio"/>	<input type="radio"/>	<input type="radio"/>	<input type="radio"/>	<input type="radio"/>	<input type="radio"/>	<input type="radio"/>	<input type="radio"/>	<input type="radio"/>	<input type="radio"/>	<input type="radio"/>	<input type="radio"/>	<input type="radio"/>	<input type="radio"/>	<input type="radio"/>	<input type="radio"/>	<input type="radio"/>	<input type="radio"/>
4	<input type="radio"/>	<input type="radio"/>	<input type="radio"/>	<input type="radio"/>	<input type="radio"/>	<input type="radio"/>	<input type="radio"/>	<input type="radio"/>	<input type="radio"/>	<input type="radio"/>	<input type="radio"/>	<input type="radio"/>	<input type="radio"/>	<input type="radio"/>	<input type="radio"/>	<input type="radio"/>	<input type="radio"/>	<input type="radio"/>
5	<input type="radio"/>	<input type="radio"/>	<input type="radio"/>	<input type="radio"/>	<input type="radio"/>	<input type="radio"/>	<input type="radio"/>	<input type="radio"/>	<input type="radio"/>	<input type="radio"/>	<input type="radio"/>	<input type="radio"/>	<input type="radio"/>	<input type="radio"/>	<input type="radio"/>	<input type="radio"/>	<input type="radio"/>	<input type="radio"/>
6	<input type="radio"/>	<input type="radio"/>	<input type="radio"/>	<input type="radio"/>	<input type="radio"/>	<input type="radio"/>	<input type="radio"/>	<input type="radio"/>	<input type="radio"/>	<input type="radio"/>	<input type="radio"/>	<input type="radio"/>	<input type="radio"/>	<input type="radio"/>	<input type="radio"/>	<input type="radio"/>	<input type="radio"/>	<input type="radio"/>
7	<input type="radio"/>	<input type="radio"/>	<input type="radio"/>	<input type="radio"/>	<input type="radio"/>	<input type="radio"/>	<input type="radio"/>	<input type="radio"/>	<input type="radio"/>	<input type="radio"/>	<input type="radio"/>	<input type="radio"/>	<input type="radio"/>	<input type="radio"/>	<input type="radio"/>	<input type="radio"/>	<input type="radio"/>	<input type="radio"/>
8	<input type="radio"/>	<input type="radio"/>	<input type="radio"/>	<input type="radio"/>	<input type="radio"/>	<input type="radio"/>	<input type="radio"/>	<input type="radio"/>	<input type="radio"/>	<input type="radio"/>	<input type="radio"/>	<input type="radio"/>	<input type="radio"/>	<input type="radio"/>	<input type="radio"/>	<input type="radio"/>	<input type="radio"/>	<input type="radio"/>
9	<input type="radio"/>	<input type="radio"/>	<input type="radio"/>	<input type="radio"/>	<input type="radio"/>	<input type="radio"/>	<input type="radio"/>	<input type="radio"/>	<input type="radio"/>	<input type="radio"/>	<input type="radio"/>	<input type="radio"/>	<input type="radio"/>	<input type="radio"/>	<input type="radio"/>	<input type="radio"/>	<input type="radio"/>	<input type="radio"/>
10	<input type="radio"/>	<input type="radio"/>	<input type="radio"/>	<input type="radio"/>	<input type="radio"/>	<input type="radio"/>	<input type="radio"/>	<input type="radio"/>	<input type="radio"/>	<input type="radio"/>	<input type="radio"/>	<input type="radio"/>	<input type="radio"/>	<input type="radio"/>	<input type="radio"/>	<input type="radio"/>	<input type="radio"/>	<input type="radio"/>
11	<input type="radio"/>	<input type="radio"/>	<input type="radio"/>	<input type="radio"/>	<input type="radio"/>	<input type="radio"/>	<input type="radio"/>	<input type="radio"/>	<input type="radio"/>	<input type="radio"/>	<input type="radio"/>	<input type="radio"/>	<input type="radio"/>	<input type="radio"/>	<input type="radio"/>	<input type="radio"/>	<input type="radio"/>	<input type="radio"/>
12	<input type="radio"/>	<input type="radio"/>	<input type="radio"/>	<input type="radio"/>	<input type="radio"/>	<input type="radio"/>	<input type="radio"/>	<input type="radio"/>	<input type="radio"/>	<input type="radio"/>	<input type="radio"/>	<input type="radio"/>	<input type="radio"/>	<input type="radio"/>	<input type="radio"/>	<input type="radio"/>	<input type="radio"/>	<input type="radio"/>
13	<input type="radio"/>	<input type="radio"/>	<input type="radio"/>	<input type="radio"/>	<input type="radio"/>	<input type="radio"/>	<input type="radio"/>	<input type="radio"/>	<input type="radio"/>	<input type="radio"/>	<input type="radio"/>	<input type="radio"/>	<input type="radio"/>	<input type="radio"/>	<input type="radio"/>	<input type="radio"/>	<input type="radio"/>	<input type="radio"/>
14	<input type="radio"/>	<input type="radio"/>	<input type="radio"/>	<input type="radio"/>	<input type="radio"/>	<input type="radio"/>	<input type="radio"/>	<input type="radio"/>	<input type="radio"/>	<input type="radio"/>	<input type="radio"/>	<input type="radio"/>	<input type="radio"/>	<input type="radio"/>	<input type="radio"/>	<input type="radio"/>	<input type="radio"/>	<input type="radio"/>
15	<input type="radio"/>	<input type="radio"/>	<input type="radio"/>	<input type="radio"/>	<input type="radio"/>	<input type="radio"/>	<input type="radio"/>	<input type="radio"/>	<input type="radio"/>	<input type="radio"/>	<input type="radio"/>	<input type="radio"/>	<input type="radio"/>	<input type="radio"/>	<input type="radio"/>	<input type="radio"/>	<input type="radio"/>	<input type="radio"/>

NOMBRE Y FIRMA DE  
LA O EL SECRETARIO DE CASILLA

NOMBRE Y FIRMA DE  
LA O EL SEGUNDO ESCRUTADOR DE LA CASILLA

OBSERVACIONES: \_\_\_\_\_

**1**



PROCESO ELECTORAL  
ESTATAL ORDINARIO  
2023 - 2024

## ACTA DE LA JORNADA ELECTORAL

Para el llenado de esta acta utilice un bolígrafo de tinta azul, para que todas las copias se puedan leer y siga cada una de las instrucciones.

1 Copie y anote la información de su nombramiento.

Entidad: **CAMPECHE**

Distrito electoral local: \_\_\_\_\_

Municipio: \_\_\_\_\_

Sección: \_\_\_\_\_  
(Con número)

MARQUE CON X EL TIPO DE CASILLA				
<input type="checkbox"/> BASICA	<input type="checkbox"/> COMPLETA	<input type="checkbox"/> TOTAL CASILLAS	<input type="checkbox"/> CASILLA ESPECIAL	<input type="checkbox"/> ESPECIAL
ESCRIBA EL NÚMERO DE CASILLA				

### INSTALACIÓN DE LA CASILLA

2 La casilla se instaló en: \_\_\_\_\_  
(Escriba el lugar, calle, número, colonia o localidad)

y su instalación empezó a las: \_\_\_\_\_ am. del día 2 de Junio de 2024.  
(Con número)

Si la casilla se instaló en un lugar diferente al aprobado por el Consejo Distrital, explique las causas: \_\_\_\_\_

3 Cuente una por una el total de boletas recibidas y anote la cantidad:

DIPUTACIONES LOCALES (Con número)	_____	(Con letras)	_____
AYUNTAMIENTOS (Con número)	_____	(Con letras)	_____
JUNTAS MUNICIPALES (Con número)	_____	(Con letras)	_____

4 Escriba el número de folios inicial y final de las boletas de la elección de Diputaciones Locales, Ayuntamientos y Juntas Municipales recibidas, en caso de que los folios no sean continuos, utilice el segundo recuadro.

DIPUTACIONES LOCALES			
DEL NÚMERO: EEC _____ (Con número)	AL NÚMERO: EEC _____ (Con número)	DEL NÚMERO: EEC _____ (Con número)	AL NÚMERO: EEC _____ (Con número)
AYUNTAMIENTOS			
DEL NÚMERO: EEC _____ (Con número)	AL NÚMERO: EEC _____ (Con número)	DEL NÚMERO: EEC _____ (Con número)	AL NÚMERO: EEC _____ (Con número)
JUNTAS MUNICIPALES			
DEL NÚMERO: EEC _____ (Con número)	AL NÚMERO: EEC _____ (Con número)	DEL NÚMERO: EEC _____ (Con número)	AL NÚMERO: EEC _____ (Con número)

5 ¿Alguna o algún representante de partido político y de candidaturas independientes firmó o selló las boletas?  
Marque con "X" la o el representante que firmó o selló las boletas:  SI  NO  
(Marque con una "X")



6 Cuando las urnas fueron armadas ante las y los funcionarios y las representaciones partidistas y de candidaturas independientes presentes, la o el presidente:

¿Comprobó que las urnas estaban vacías?  SI  NO (Marque con una "X")  
¿Colocó las urnas a la vista de todas las personas?  SI  NO (Marque con una "X")

7 En caso de que se hubieran presentado incidentes durante la instalación de la casilla marque en el apartado **A**.

8 Escriba el nombre del funcionario de mesa directiva de casilla y de las representaciones partidistas y de candidaturas independientes en los apartados **B** y **C** según corresponda, y asegúrese de que firmen en la columna de instalación de la casilla (color rosa).

9 La votación inició a las \_\_\_\_\_ a.m.

### CIERRE DE LA VOTACIÓN

10 La votación terminó a las \_\_\_\_\_ p.m. porque: (Marque con una "X")  
(Formato de 12 horas)  
 Antes de las 6:00 pm. ya había votado todo el electorado de la lista nominal.  Después de las 6:00 pm aún había electorado presente en la casilla.  
 A las 6:00 pm ya no había electorado en la casilla.  Se suspendió definitivamente la votación.

11 En caso de que se hubieran presentado incidentes durante el desarrollo y el cierre de la votación marque en el apartado **A**.

**DESTINO: ORIGINAL PARA LA BOLSA DE EXPEDIENTE**





## INCIDENTES

HOJA \_\_\_\_\_ DE \_\_\_\_\_

















### 5.4 FUNCIONARIOS/AS DE MESA DIRECTIVA DE CASILLA

Escriba los nombres de las y los funcionarios de casilla presentes y asegúrese que firmen en su totalidad.

CARGO	NOMBRE COMPLETO	FIRMA
PRESIDENTE/A		
1er. SECRETARIO/A		
2do. SECRETARIO/A		
1er. ESCRUTADOR/A		
2do. ESCRUTADOR/A		
3er. ESCRUTADOR/A		

### 6.4 REPRESENTACIONES PARTIDISTAS Y DE CANDIDATURAS INDEPENDIENTES

Escriba los nombres de las representaciones partidistas y de candidaturas independientes presentes, marque con "X" si es la o el propietario (P) o suplente (S) y asegúrese que firmen en su totalidad.

PARTIDO O CANDIDATURA	NOMBRE COMPLETO	Asistencia %		FIRMA	Muestra con %	
		P	S		SECRETARÍA DE PROTESTA	ALCALDÍA DE BUEN GOBIERNO
						
						
						
						
						
						
						
						
						
						
						
						
						
						
						
						
						

\*(P) Propietario/a (S) Suplente

### 6.5 INTEGRACIÓN DEL EXPEDIENTE

Una vez llenada y firmada el acta:

1. Guarde el original en la Bolsa de expediente de casilla de la elección de **Diputaciones Locales**;
2. Guarde la primera copia en la Bolsa de expediente de casilla de la elección de **Ayuntamientos**;
3. Guarde la segunda copia en la Bolsa de expediente de casilla de la elección de **Juntas Municipales**;
4. Entregue copia legible a las representaciones partidistas y de candidaturas independientes presentes, según el cuadro del apartado 4.

Este documento constituye parte integrante del Acta de la Jornada Electoral o de la de Escrutinio y Cómputo de casilla, según el momento en el que se presenten los incidentes. En caso de que alguna o algún representante de partido político y de candidaturas independientes, les solicite tomar una fotografía del acta, **Usted debe permitirlo.**

SE EXTIENDE LA PRESENTE HOJA DE INCIDENTES CON FUNDAMENTO EN LOS ARTÍCULOS 327, 477 PÁRRAFO 2, 521 Y 524 INCISO B) DE LA LEY DE INSTITUCIONES Y PROCEDIMIENTOS ELECTORALES DEL ESTADO DE CAMPECHE.

## SILLA DE LA ELECCIÓN DE DIPUTACIONES LOCALES



PROCESO ELECTORAL ESTATAL ORDINARIO 2023 - 2024

## HOJA PARA HACER LAS OPERACIONES DE ESCRUTINIO Y CÓMPUTO DE CASILLA ESPECIAL

### ELECCIÓN DE DIPUTACIONES LOCALES DE MAYORÍA RELATIVA

Esta hoja debe ser llenada con lápiz por la o el segundo secretario de Mesa Directiva de Casilla.

#### 1 DATOS DE IDENTIFICACIÓN DE CASILLA

Si no está la etiqueta **copie** los datos de su nombramiento.

ENTIDAD: CAMPECHE  
DISTRITO LOCAL:  
MUNICIPIO:  
SECCIÓN:  
CASILLA:

#### 2 BOLETAS SOBREVANTES

a. Con un bolígrafo **cancela** las boletas sobrantes con dos rayas diagonales.

b. **Cuente** las boletas que canceló y **escriba** la cantidad en este recuadro:

● Llene los 4 espacios con número sin dejar lugares en blanco, por ejemplo: 0000, 0001, 0012, 0123, 1234.

#### DIPUTACIONES LOCALES DE MAYORÍA RELATIVA

Copie los datos de esta columna en el Acta de escrutinio y cómputo de casilla especial de la elección de Diputaciones Locales de mayoría relativa.

Copie en el apartado 2 del Acta.

#### 3 PERSONAS QUE VOTARON POR LA ELECCIÓN DE DIPUTACIONES LOCALES DE MAYORÍA RELATIVA

**Anote** del Sistema de Consulta de Casillas Especiales (SICCE) el total de personas que votaron por **Diputaciones Locales** de mayoría relativa, en el recuadro **A**:

● Solo en caso de no estar disponible el SICCE, **cuente** dos veces el total de personas que votaron por **DIPUTACIONES LOCALES** de mayoría relativa de las hojas del acta de las y los electores en tránsito y **anote** el resultado en el recuadro **A**. En caso de que no sean iguales las cantidades vuelva a contar hasta que tenga la cantidad correcta.

Copie en el apartado 3 del Acta.



## ELECCIÓN DE DIPUTACIONES LOCALES DE REPRESENTACIÓN PROPORCIONAL

Esta hoja debe ser llenada con lápiz por la o el segundo secretario de Mesa Directiva de Casilla.

### 2 BOLETAS SOBRAINTES

a. Copié el total de boletas sobrantes de Diputaciones Locales de mayoría relativa que escribió en la primera hoja.

b. Cuente las boletas que canceló y escriba la cantidad en este recuadro:

Llene los 4 espacios con número sin dejar lugares en blanco, por ejemplo: 0000, 0001, 0012, 0123, 1234.

DIPUTACIONES LOCALES DE REPRESENTACIÓN PROPORCIONAL  
Copie los datos de esta columna en el Acta de escrutinio y cómputo de casilla especial de la elección de Diputaciones Locales de representación proporcional.

Copie en el apartado 2 del Acta.

### 3 PERSONAS QUE VOTARON POR LA ELECCIÓN DE DIPUTACIONES LOCALES DE REPRESENTACIÓN PROPORCIONAL

Anote del Sistema de Consulta de Casillas Especiales (SICCE) el total de personas que votaron por **Diputaciones Locales** de representación proporcional, en el recuadro A:

Solo en caso de no estar disponible el SICCE, cuente dos veces el total de personas que votaron por **DIPUTACIONES LOCALES** de representación proporcional de las hojas del acta de las y los electores en tránsito y anote el resultado en el recuadro A. En caso de que no sean iguales las cantidades vuelva a contar hasta que tenga la cantidad correcta.

Copie en el apartado 3 del Acta.

### 4 RESULTADOS DE LA VOTACIÓN

Anote las cantidades de la **Guía de apoyo para la clasificación de los votos** y de los **Clasificadores de los votos** en la **COLUMNA 1**. Espere a que se extraigan los votos de las urnas de las demás elecciones y, en caso de encontrar de **DIPUTACIONES LOCALES DE REPRESENTACIÓN PROPORCIONAL**, anótelos en la **COLUMNA 2** y **suma** el total de votos en la **COLUMNA 3**. Si **NO** encuentra votos de **DIPUTACIONES LOCALES DE REPRESENTACIÓN PROPORCIONAL** en otras urnas, **cancela** con dos líneas diagonales las **COLUMNAS 2 y 3**.

CUADRO DE RESULTADOS DE DIPUTACIONES LOCALES DE REPRESENTACIÓN PROPORCIONAL

	COLUMNA 1 Votos sacados de la urna de Diputaciones Locales RP Escriba con número	COLUMNA 2 Votos encontrados en otras urnas Escriba con número	COLUMNA 3 Total de votos Escriba con número
Partido			
CANDIDATOS/AS NO REGISTRADOS/AS			
VOTOS NULOS			
<b>TOTAL</b>			

Votos para cada partido político:

Votos para candidaturas NO registradas:

Votos nulos:

Suma todos los votos encontrados y anote el resultado:

Copie las cantidades de la **COLUMNA 3** en el apartado 4 del Acta. En caso de que se cancelen las **COLUMNAS 2 y 3** anote las cantidades de la **COLUMNA 1**.





PROCESO ELECTORAL ESTATAL ORDINARIO 2023 - 2024

## HOJA PARA HACER LAS OPERACIONES DE ESCRUTINIO Y CÓMPUTO DE CASILLA ESPECIAL

### ELECCIÓN DE AYUNTAMIENTOS

Esta hoja debe ser llenada con lápiz por la o el segundo secretario de Mesa Directiva de Casilla.

#### 1 DATOS DE IDENTIFICACIÓN DE CASILLA

Si no está la etiqueta **copie** los datos de su nombramiento.

ENTIDAD:  
DISTRITO LOCAL:  
MUNICIPIO:  
SECCIÓN:  
CASILLA:

#### 2 BOLETAS SOBREVANTES

a. Con un bolígrafo **cancelé** las boletas sobrantes con dos líneas diagonales.

b. **Cuente** las boletas que cancelé y **escriba** la cantidad en este recuadro:

• Llene los 4 espacios con número sin dejar lugares en blanco, por ejemplo: 0000, 0001, 0012, 0123, 1234.

#### AYUNTAMIENTOS

Copie los datos de esta columna en el Acta de escrutinio y cómputo de casilla especial de la elección de Ayuntamientos.

--	--	--	--

Copie en el apartado 2 del Acta.

#### 3 PERSONAS QUE VOTARON POR LA ELECCIÓN DE AYUNTAMIENTOS

**Anote** del Sistema de Consulta de Casillas Especiales (SICCE) el total de personas que votaron por **Ayuntamientos**, en el recuadro **A**:

• Solo en caso de no estar disponible el SICCE, **cuente** dos veces el total de personas que votaron por **AYUNTAMIENTOS** de las hojas del acta de las y los electores en tránsito y **anote** el resultado en el recuadro **A**. En caso de que no sean iguales las cantidades vuelva a contar hasta que tenga la cantidad correcta.

A			

Copie en el apartado 3 del Acta.





PROCESO ELECTORAL ESTATAL ORDINARIO 2023 - 2024

## HOJA PARA HACER LAS OPERACIONES DE ESCRUTINIO Y CÓMPUTO DE CASILLA ESPECIAL

### ELECCIÓN DE JUNTAS MUNICIPALES

Esta hoja debe ser llenada con lápiz por la o el segundo secretario de Mesa Directiva de Casilla.

#### 1 DATOS DE IDENTIFICACIÓN DE CASILLA

Si no está la etiqueta **copie** los datos de su nombramiento.

ENTIDAD:  
DISTRITO LOCAL:  
MUNICIPIO:  
SECCIÓN:  
CASILLA:

#### 2 BOLETAS SOBRAINTES

a. Con un bolígrafo **cancelé** las boletas sobrantes con dos líneas diagonales.

b. **Cuente** las boletas que cancelé y **escriba** la cantidad en este recuadro:

Llene los 4 espacios con número sin dejar lugares en blanco, por ejemplo: 0000, 0001, 0012, 0123, 1234.

#### JUNTAS MUNICIPALES

Copie los datos de esta columna en el Acta de escrutinio y cómputo de casilla especial de la elección de Juntas Municipales.

--	--	--	--

Copie en el apartado 2 del Acta.

#### 3 PERSONAS QUE VOTARON POR LA ELECCIÓN DE JUNTAS MUNICIPALES

**Anote** del Sistema de Consulta de Casillas Especiales (SICCE) el total de personas que votaron por **Juntas Municipales**, en el recuadro **A**:

Solo en caso de no estar disponible el SICCE, **cuente** dos veces el total de personas que votaron por **JUNTAS MUNICIPALES** de las hojas del acta de las y los electores en tránsito y **anote** el resultado en el recuadro **A**. En caso de que no sean iguales las cantidades vuelva a contar hasta que tenga la cantidad correcta.

A			

Copie en el apartado 3 del Acta.



Pegue aquí la etiqueta con el código QR

**ieec** PROCESO ELECTORAL ESTATAL ORDINARIO 2023 - 2024 **ACTA DE ESCRUTINIO Y CÓMPUTO DE CASILLA ESPECIAL DE LA ELECCIÓN DE DIPUTACIONES LOCALES DE MAYORÍA RELATIVA**

SE LEVANTA LA PRESENTE ACTA CON FUNDAMENTO EN LOS ARTÍCULOS 163, 167 FRACCIÓN II, 327, 329 FRACCIÓN III, 331, 449, 450 AL 455, 494, 497, 506, 507, 513 AL 523, 525 Y 549 DE LA LEY DE INSTITUCIONES Y PROCEDIMIENTOS ELECTORALES DEL ESTADO DE CAMPECHE.

Al concluir el llenado de la Hoja para hacer operaciones, inicie el llenado del acta de escrutinio y cómputo **utilizando un bolígrafo de tinta azul**. Asegúrese que todas las copias sean legibles y atienda las recomendaciones.

**1** DATOS DE IDENTIFICACIÓN DE CASILLA

Copie y anote la información de su nombramiento.

Entidad Federativa: **CAMPECHE** Distrito electoral local: \_\_\_\_\_

Municipio: \_\_\_\_\_

Sección: \_\_\_\_\_ (Con número)

TIPO DE CASILLA  

 ESCHIBA EL NÚMERO DE CASILLA

La casilla se instaló en: \_\_\_\_\_ (Escriba el lugar, calle, número, colonia o localidad)

**2** BOLETAS SOBANTES

Copie del apartado **2** de la Hoja para hacer operaciones, el total de boletas no usadas que se cancelaron con dos líneas diagonales.

\_\_\_\_\_ (Con letra)      \_\_\_\_\_ (Con número)

**3** PERSONAS QUE VOTARON POR LA ELECCIÓN DE DIPUTACIONES LOCALES DE MAYORÍA RELATIVA

Copie del apartado **3** de la Hoja para hacer operaciones, el total de personas que votaron por la elección de Diputaciones Locales de mayoría relativa.

\_\_\_\_\_ (Con letra)      \_\_\_\_\_ (Con número)

**4 RESULTADOS DE LA VOTACIÓN**

Copie del apartado **4** de la Hoja para hacer operaciones candidaturas independientes, candidatura no registrada recibida votación para alguno, escriba ceros.

PARTIDO, COALICIÓN O CANDIDATO/A	RESULTADOS DE LA VOTACIÓN DE DIPUTADO (CON)
	●
	●
	●
	●
	●
	●
	●
	●
	●
	●
	●
	●
	●
	●
	●
	●
	●
	●
	●
	●
	●
	●
	●
	●
	●
	●
	●
	●
	●
	●
	●
	●
	●
	●
	●
	●
	●
	●
	●
	●
	●
	●
	●
	●
	●
	●
	●
	●
	●
	●
	●
	●
	●
	●
	●
	●
	●
	●
	●
	●
	●
	●
	●
	●
	●
	●
	●
	●
	●
	●
	●
	●
	●
	●
	●
	●
	●
	●
	●
	●
	●
	●
	●
	●
	●
	●
	●
	●
	●
	●
	●
	●
	●
	●
	●
	●
	●
	●
	●
	●
	●
	●
	●
	●
	●
	●
	●
	●
	●
	●
	●
	●
	●
	●
	●
	●
	●
	●
	●
	●
	●
	●
	●
	●
	●
	●
	●
	●
	●
	●
	●
	●
	●
	●
	●
	●
	●
	●
	●
	●
	●
	●
	●
	●
	●
	●
	●
	●
	●
	●
	●
	●
	●
	●
	●
	●
	●
	●
	●
	●
	●
	●
	●
	●
	●
	●
	●
	●
	●
	●
	●
	●
	●
	●
	●
	●
	●
	●
	●
	●
	●
	●
	●
	●
	●
	●
	●
	●
	●
	●
	●
	●
	●
	●
	●
	●
	●
	●
	●
	●
	●
	●
	●
	●
	●
	●
	●
	●
	●
	●
	●
	●
	●
	●
	●
	●
	●
	●
	●
	●
	●
	●
	●
	●
	●
	●
	●
	●
	●
	●
	●
	●
	●
	●
	●
	●
	●
	●
	●
	●
	●
	●
	●
	●
	●
	●
	●
	●
	●
	●
	●
	●
	●
	●
	●
	●
	●
	●
	●
	●
	●
	●
	●
	●
	●
	●
	●
	●
	●
	●
	●
	●
	●
	●
	●
	●
	●
	●
	●
	●
	●
	●
	●
	●
	●
	●
	●
	●
	●
	●
	●
	●
	●
	●
	●
	●
	●
	●
	●
	●
	●
	●
	●
	●
	●
	●
	●
	●
	●
	●
	●
	●
	●
	●
	●
	●
	●
	●
	●
	●
	●
	●
	●
	●
	●
	●
	●
	●
	●
	●
	●
	●
	●
	●
	●
	●
	●
	●
	●
	●
	●
	●
	●
	●
	●
	●
	●
	●
	●
	●
	●
	●
	●
	●
	●
	●
	●
	●
	●
	●
	●
	●
	●
	●
	●
	●
	●
	●
	●
	●
	●
	●
	●
	●
	●
	●
	●
	●
	●
	●
	●
	●
	●
	●
	●
	●
	●
	●
	●
	●
	●
	●
	●
	●
	●
	●
	●
	●
	●
	●
	●
	●
	●
	●
	●
	●
	●
	●
	●
	●
	●
	●
	●
	●
	●
	●
	●
	●
	●
	●
	●
	●
	●
	●
	●
	●
	●
	●
	●
	●
	●
	●
	●
	●
	●
	●
	●
	●
	●
	●
	●
	●
	●
	●
	●
	●
	●
	●
	●
	●
	●
	●
	●
	●
	●
	●
	●
	●
	●
	●
	●
	●
	●
	●
	●
	●
	●





operaciones, los votos para partidos políticos,  
OTAL. En caso de que no se haya recibido

**9** **FUNCIONARIOS/AS DE MESA DIRECTIVA DE CASILLA**  
**Escriba** los nombres de las y los funcionarios de casilla presentes y asegúrese que firmen en su totalidad.

CARGO	NOMBRES	FIRMAS
PRESIDENTE/A		
1er. SECRETARIO/A		
2do. SECRETARIO/A		
1er. ESCRUTADOR/A		
2do. ESCRUTADOR/A		
3er. ESCRUTADOR/A		

**10** **REPRESENTACIONES PARTIDISTAS**  
**Escriba** los nombres de las representaciones partidistas presentes, marque con "X" si es la o el propietario (P) o suplente (S) y asegúrese que firmen en su totalidad.

PARTIDO	NOMBRES	Marque con "X" P S	FIRMAS	Marque con "X" SI FIRMO RAO PROTESTA	Marque con "X" SI NO FIRMO POR NEGATIVA O ABANDONO
morena					

**11** **ESCRITOS DE PROTESTA O INCIDENTES**  
En su caso, **escriba** el número de escritos de protesta o incidentes en el recuadro del partido político que los presentó y **métalos** en la bolsa de expediente correspondiente.

**12** **INTEGRACIÓN DEL EXPEDIENTE**  
Una vez llenada y firmada el acta:  
1. **Guarde el original** en la Bolsa de expediente de casilla especial de la elección de **Diputaciones Locales**;  
2. **Guarde la primera copia** en la Bolsa PREP;  
3. **Guarde la segunda copia** en la Bolsa que va por fuera del paquete electoral;  
4. **Entregue copia legible** a las representaciones partidistas presentes, según el orden del apartado 10.  
**En caso de que alguna o algún representante de partido político, le solicite tomar una fotografía del acta, Usted debe permitirselo.**

**EL TOTAL DE VOTOS REPRESENTACIÓN PARTIDISTAS**  
operaciones, el total de votos de la  
ción proporcional que se sacaron

(Con número)

**SÍ** **NO**  
(Marque con una "X")

**3** y **5**? Copie esta respuesta

**LOCALES DE SACADOS DE LAS DE LA VOTACIÓN**  
o **5** con el **TOTAL** de la votación?  
a de operaciones.

**SÍ** **NO**  
(Marque con una "X")

**ENVIÓ Y CÓMPUTO**  
En cuántas Hojas se registraron?  
(Con número)

**A ESPECIAL DE LA ELECCIÓN DE DIPUTACIONES LOCALES**



Pegue aquí la etiqueta con el código QR

**ieeec** PROCESO ELECTORAL ESTATAL ORDINARIO 2023 - 2024 **ACTA DE ESCRUTINIO Y CÓMPUTO DE CASILLA ESPECIAL DE LA ELECCIÓN DE AYUNTAMIENTOS**

SE LEVANTA LA PRESENTE ACTA CON FUNDAMENTO EN LOS ARTÍCULOS 163, 167 FRACCIÓN III, 327, 329 FRACCIÓN III, 331, 450 AL 455, 496, 497, 506, 507, 512 AL 523, 525 Y 569 DE LA LEY DE INSTITUCIONES Y PROCEDIMIENTOS ELECTORALES DEL ESTADO DE CAMPECHE.

Al concluir el llenado de la Hoja para hacer operaciones, inicie el llenado del acta de escrutinio y cómputo **utilizando un bolígrafo de tinta azul**. Asegúrese que todas las copias sean legibles y atienda las recomendaciones.

**1 DATOS DE IDENTIFICACIÓN DE CASILLA**

Copie y anote la información de su nombramiento.

Entidad Federativa: **CAMPECHE** Distrito electoral local: \_\_\_\_\_

Municipio: \_\_\_\_\_

Sección: \_\_\_\_\_  
(Con número)



La casilla se instaló en: \_\_\_\_\_  
(Escriba el lugar, calle, número, colonia o localidad)

**2 BOLETAS SOBREVANTES**

Copie del apartado 2 de la Hoja para hacer operaciones, el total de boletas no usadas que se cancelaron con dos líneas diagonales.

\_\_\_\_\_ (Con letra) \_\_\_\_\_ (Con número)

**3 PERSONAS QUE VOTARON POR LA ELECCIÓN DE AYUNTAMIENTOS**

Copie del apartado 3 de la Hoja para hacer operaciones, el total de personas que votaron por la elección de Ayuntamientos.

\_\_\_\_\_ (Con letra) \_\_\_\_\_ (Con número)

**4 RESULTADOS DE LA VOTACIÓN**

Copie del apartado 4 de la Hoja para hacer operación candidaturas independientes, candidatura no registra recibio votación para alguno, **escriba ceros**.

PARTIDO, COALICIÓN O CANDIDATO/A	RESULTADOS DE LA VOT DE AYUNT DE AYUNT (con)
PN	○
PR	○
PS	○
PT	○
PL	○
morena	○
PES	○
LIBRE	○
SI	○
CI	○
COALICIÓN 1	○
COALICIÓN 2	○
CANDIDATOS/AS NO REGISTRADOS/AS	○
VOTOS NULOS	○
<b>TOTAL</b>	○

**5 TOTAL DE VOTOS SACADOS DE LAS UF**

Copie del apartado 5 de la Hoja para hacer operación elección de Ayuntamientos que se sacaron de toda

\_\_\_\_\_ (Con letra)

**6 TOTAL DE PERSONAS QUE VOTARON Y AYUNTAMIENTOS SACADOS DE LAS U**

¿Son iguales las cantidades anotadas en los apartados del apartado 6 de la Hoja de operaciones.

**7 TOTAL DE VOTOS DE AYUNTAMIENTOS Y EL TOTAL DE RESULTADOS DE LA VO**

¿Son iguales las cantidades anotadas en el apartado 7 de la Hoja de

**DESTINO: ORIGINAL PARA LA BOLSA DE EXPEDIENTE DE CASI**

nes, los votos para partidos políticos, coaliciones,  
la, votos nulos y TOTAL. En caso de que no se haya

**8 INCIDENTES DURANTE EL ESCRUTINIO Y CÓMPUTO**  
¿Se presentaron incidentes?  Sí  No (Marque con una "X") ¿En cuántas Hojas se registraron?  (Con número)

**9 FUNCIONARIOS/AS DE MESA DIRECTIVA DE CASILLA**  
Escriba los nombres de las y los funcionarios de casilla presentes y asegúrese que firmen en su totalidad.

CARGO	NOMBRES	FIRMAS
PRESIDENTE/A		
1er. SECRETARIO/A		
2do. SECRETARIO/A		
1er. ESCRUTADOR/A		
2do. ESCRUTADOR/A		
3er. ESCRUTADOR/A		

**10 REPRESENTACIONES PARTIDISTAS Y DE CANDIDATURAS INDEPENDIENTES**  
Escriba los nombres de las representaciones partidistas y de candidaturas independientes presentes, marque con "X" si es la o el propietario (P) o suplente (S) y asegúrese que firmen en su totalidad.

PARTIDO	NOMBRE COMPLETO	Marque con "X"		FIRMA	MARQUE CON "X" SI NO FIRMA POR INCIDENTE O ABANDONO	
		P	S		SI FIRMADO PROTESTA	SI FIRMADO ABANDONO

**11 ESCRITOS DE PROTESTA O INCIDENTES**  
En su caso, escriba el número de escritos de protesta o incidentes en el recuadro del partido político y de candidaturas independientes que los presentó y **métalos** en la bolsa de expediente correspondiente.

PAN  PRD  PVEM  PT  VERDE  morena  PES  LIBRE  CI

**12 INTEGRACIÓN DEL EXPEDIENTE**  
Una vez llenada y firmada el acta:  
1. **Guarde el original** en la Bolsa de expediente de casilla especial de la elección de **Ayuntamientos**;  
2. **Guarde la primera copia** en la Bolsa PREP;  
3. **Guarde la segunda copia** en la Bolsa que va por fuera del paquete electoral;  
4. **Entregue copia legible** a las representaciones partidistas y de candidaturas independientes presentes, según el orden del apartado 10.  
En caso de que alguna o algún representante de partido político y de candidaturas independientes, le solicite tomar una fotografía del acta, **Usted debe permitirselo.**

**LA ESPECIAL DE LA ELECCIÓN DE AYUNTAMIENTOS**















## Anexo 1

### Información de presidencias municipales, presidencias de secciones municipales, regidurías y sindicaturas a elegir por municipio y sección municipal.<sup>1</sup>

Los Ayuntamientos de los municipios de la entidad se integran con 1 presidencia, 5 regidurías y 1 sindicatura de MR que se eligen por planilla; además de 3 regidurías y 1 sindicatura asignadas por el principio de RP.

Los Ayuntamientos de los municipios de Campeche y Carmen se integran por 1 presidencia, 7 regidurías y 2 sindicaturas de MR y 4 regidurías y 1 sindicatura de RP.

Las Juntas Municipales se integran por 1 presidencia de sección municipal, 3 regidurías y 1 sindicatura de MR y 1 regiduría asignada por el principio de RP.

Municipio	Integración de Ayuntamientos	Sección Municipal	Integración de Secciones Municipales
Campeche	1 Presidencia 7 Regidurías de MR 4 Regidurías de RP	Alfredo V. Bonfil Hampolol Pich Tixmucuy	1 Presidencia 3 Regidurías de MR 1 Regiduría de RP 1 Sindicatura de MR
Carmen	2 Sindicaturas de MR 1 Sindicatura de RP	Atasta Mamantel Sabancuy	
Calakmul	1 Presidencia 5 regidurías de MR 3 Regidurías de RP 1 Sindicatura de MR 1 Sindicatura de RP	Constitución	
Calkiní		Bécal Nunkiní	
Candelaria		Miguel Hidalgo y Costilla Monclova	
Champotón		Carrillo Puerto Hool Sihochac	
Escárcega		Centenario División del Norte	
Hecelchakán		Pomuch	
Hopelchén		Bolonchén de Rejón Dzibalchén Ukum	
Tenabo		Tinún	
Palizada		-	
Dzitbalché		-	
Seybaplaya		-	

<sup>1</sup> Artículos 16 y 17 de la Ley de Instituciones y Procedimientos Electorales del Estado de Campeche.

## Anexo 2

### ¿Qué hacer en caso de no poder utilizar el sistema que contiene el equipo de cómputo?

Si por alguna causa no es posible utilizar el equipo de cómputo que cuenta con el sistema para buscar, los cargos por los que puede votar cada elector o electora se determinarán de manera manual, de acuerdo con lo siguiente:

La o el **Presidente**:

Revisa en la credencial de la o el ciudadano si pertenece al estado de Campeche (04).

Si la Credencial para Votar no pertenece a Campeche se le indica a la o el elector que **no puede votar para las elecciones locales**.

En caso de que la Credencial para Votar corresponda a la misma sección en la que se instaló la casilla especial, se le indica a la o el elector que no puede votar ahí por ser una casilla para personas electoras en tránsito, por lo que se le invita a que acuda a votar a la casilla que le corresponde de acuerdo con su domicilio.

**Identifica, y no olvides en qué lugar de la Credencial para Votar puedes encontrar el estado, municipio y sección a la que perteneces.**

Modelo  
Credencial

**D**

Emitidas a partir de  
noviembre de 2013.

Este modelo de credencial, establece una vigencia de diez años a partir de la fecha de emisión.

1. Clave o nombre de la entidad.
2. Municipio.
3. Sector.



Modelo  
Credencial

**E y F**

**Modelo E:** Emitidas a  
partir de julio de 2014.

**Modelo F:** Emitidas en  
el extranjero a partir  
de febrero de 2016.

Este modelo de credencial,  
establece una vigencia de  
diez años a partir de la fecha  
de emisión.

1. Clave o nombre de la entidad.
2. Municipio.
3. Sector.



Modelo  
Credencial

**G y H**

**Modelo G:** Emitidas a  
partir de diciembre  
de 2019.

**Modelo H:** Emitidas en  
el extranjero a partir  
de diciembre de 2019.

Este modelo de credencial,  
establece una vigencia de  
diez años a partir de la fecha  
de emisión.

1. Clave o nombre de la entidad.
2. Municipio.
3. Sector.



La o el **Presidente:**

Entrega la Credencial para Votar a la o el operador del equipo de cómputo para que consulte a través del CD que contiene la "Relación de ciudadanos que no podrán votar, por encontrarse en alguno de los supuestos que establece la normatividad en materia registral", si la persona puede votar con la credencial que presenta.

La o el **Operador del equipo de cómputo:**

Busca el número del OCR y consulta la "Relación de ciudadanos que no podrán votar, por encontrarse en alguno de los supuestos que establece la normatividad en materia registral", usando el CD en el equipo de cómputo.

Muestra la pantalla del equipo de cómputo con el resultado de la consulta y realiza las actividades señaladas en el *Instructivo para la y el Funcionario de Casilla Especial* de la elección federal.

## Para elecciones locales

Una vez que se identifica que la persona puede votar en las elecciones locales con la credencial que muestra, se deben considerar los siguientes supuestos:

La o el **Presidente**:

Determina los cargos por los que la o el elector puede votar, de acuerdo con lo siguiente:

1. Si la Credencial para Votar es de Campeche la o el **Presidente** busca el número de sección en el “Catálogo de secciones del distrito local”.

- a) Si el número de sección está en el catálogo, le entrega la boleta para **diputaciones locales**.
- b) Si el número no está en el catálogo, la o el **Presidente** coloca el sello “Representación proporcional” en la parte superior de la boleta para **diputaciones locales** y la entrega a la o el elector.

ieec PROCESO ELECTORAL ESTATAL ORDINARIO 2023 - 2024

**REPRESENTACIÓN PROPORCIONAL** ELECTORAL MUNICIPAL

Ver Botón de reversa

Marque el recuadro de su preferencia

<b>PAN</b> PARTIDO ACCIÓN NACIONAL MISIÓN: CONSTRUIR UN PAÍS MÁS JUSTO Y MÁS LIBRE CÓDIGO: 001	<b>PRI</b> PARTIDO REVOLUCIONARIO INSTITUCIONAL MISIÓN: CONSTRUIR UN PAÍS MÁS JUSTO Y MÁS LIBRE CÓDIGO: 002
<b>PRD</b> PARTIDO DE LA REVOLUCIÓN DEMOCRÁTICA MISIÓN: CONSTRUIR UN PAÍS MÁS JUSTO Y MÁS LIBRE CÓDIGO: 003	<b>PT</b> PARTIDO DEL TRABAJO MISIÓN: CONSTRUIR UN PAÍS MÁS JUSTO Y MÁS LIBRE CÓDIGO: 004
<b>VERDE</b> PARTIDO VERDE ECOLÓGISTA DE MÉXICO MISIÓN: CONSTRUIR UN PAÍS MÁS JUSTO Y MÁS LIBRE CÓDIGO: 005	<b>MOVIMIENTO CUCUMBAÑO</b> MISIÓN: CONSTRUIR UN PAÍS MÁS JUSTO Y MÁS LIBRE CÓDIGO: 006
<b>morena</b> MOVIMIENTO REGIÓN SUR MISIÓN: CONSTRUIR UN PAÍS MÁS JUSTO Y MÁS LIBRE CÓDIGO: 007	<b>PES</b> PARTIDO ENCUENTRO SOLIDARIO CAMPECHE MISIÓN: CONSTRUIR UN PAÍS MÁS JUSTO Y MÁS LIBRE CÓDIGO: 008
<b>LIBRE</b> LIBRE MISIÓN: CONSTRUIR UN PAÍS MÁS JUSTO Y MÁS LIBRE CÓDIGO: 009	<b>ESPERANZA CAMPECHE</b> MISIÓN: CONSTRUIR UN PAÍS MÁS JUSTO Y MÁS LIBRE CÓDIGO: 010
<b>MOVIMIENTO LA BOBETA CAMPECHE</b> MISIÓN: CONSTRUIR UN PAÍS MÁS JUSTO Y MÁS LIBRE CÓDIGO: 011	<b>CI</b> CANDIDATURA INDEPENDIENTE MISIÓN: CONSTRUIR UN PAÍS MÁS JUSTO Y MÁS LIBRE CÓDIGO: 012

SIEMPRE VOTAR POR ALGUNO DE LOS CANDIDATOS NO REGISTRADOS, ESCRIBIR EN ESTE RECIBANDO EL NOMBRE COMPLETO.

2. Cuando la credencial sea del municipio en que se instaló la casilla, la o el **Presidente** además de la boleta de **diputaciones locales**, le entrega la boleta de **ayuntamientos**.
3. Cuando la credencial sea de la sección municipal en que se instaló la casilla, la o el **Presidente** además de las boletas de **diputaciones locales** y la de **ayuntamientos**, le entrega la boleta de **juntas municipales**.

En la siguiente tabla se muestra un resumen de **los cargos locales** por los que puede votar una o un elector, de acuerdo con el domicilio de su Credencial para Votar:

Si el electorado se encuentra		Puede votar por			
Fuera de	Dentro de	Juntas Municipales	Ayuntamientos	Diputaciones	
				MR	RP
Sección	Sección Municipal Municipio Distrito Local	✓	✓	✓	✓
Sección Distrito Local	Municipio Sección Municipal	✓	✓	—	✓
Sección Sección Municipal	Municipio Distrito Local	—	✓	✓	✓
Sección Sección Municipal Distrito Local	Municipio	—	✓	—	✓
Sección Sección Municipal Municipio	Distrito Local	—	—	✓	✓
Sección Sección Municipal Municipio Distrito Local	Entidad	—	—	—	✓

La o el **2do. Secretario:**

Copia de la Credencial para Votar el nombre de la persona, la clave de elector y la sección en el Acta de las y los electores en tránsito de la casilla especial.

Además, en la elección de **diputaciones locales**, marca el o los principios por los que la o el elector tiene derecho a votar, de acuerdo con lo siguiente:

- En caso de que tenga derecho a votar por mayoría relativa, marca una X en la columna correspondiente.<sup>2</sup>
- Si la o el elector tiene derecho a votar únicamente por representación proporcional, marca una X en la columna correspondiente.

---

<sup>2</sup> Al votar por mayoría relativa también vota por representación proporcional pero sólo se marca una columna.



📍 Av. Fundadores No. 18, Área Ah Kim Pech, CP. 24014  
San Francisco de Campeche, Campeche ☎ Teléfono 01 (981) 12-73-010  
[www.ieec.org.mx](http://www.ieec.org.mx)